

OBČINA
GORIŠNICA

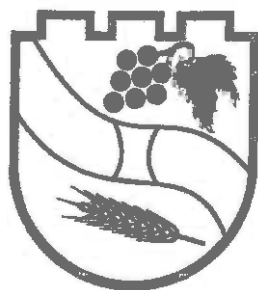

OBČINSKI SVET

GRADIVO ZA 5. REDNO SEJO OBČINSKEGA SVETA

V ČETRTEK, DNE 13.6.2019 OB 17. URI

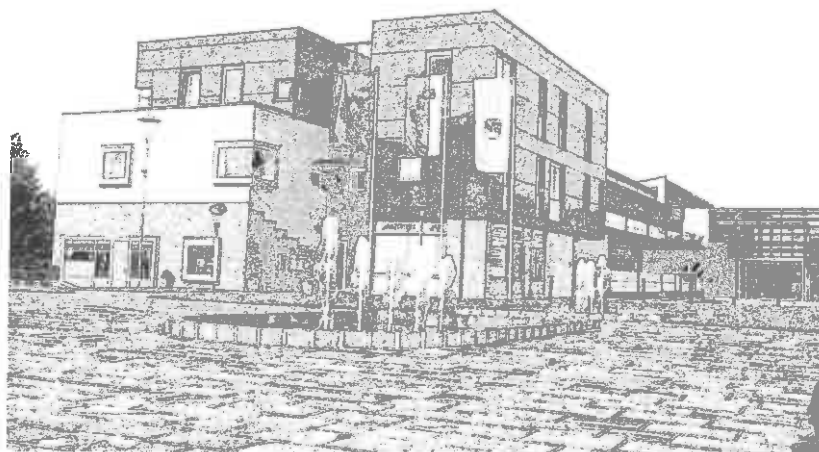

Gorišnica, 4.6.2019

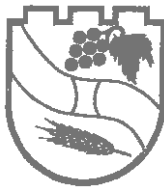

OBČINA GORIŠNICA OBČINSKI SVET

Štev.: 900-01/2018 - 5
Datum: 4.6.2019

Na podlagi 16. člena Statuta občine Gorišnica (Uradno glasilo Slovenskih občin št. 57/2017) in na podlagi 22. člena Poslovnika občinskega sveta (Uradno glasilo slovenskih občin št. 25/06)

SKLICUJEM

5. redno sejo občinskega sveta Občine Gorišnica

v četrtek, dne 13.6.2019 ob 17. uri
v sejni sobi občine Gorišnica.

PREDLOG DNEVNEGA REDA

1. Ugotovitev navzočnosti, pregled in potrditev zapisnika 4. redne seje Občinskega sveta Občine Gorišnica
2. Odlok o območjih obveznega soglasja za spreminjanje meje parcele na območju Občine Gorišnica
3. Odlok o določitvi takse za obravnavanje zasebnih pobud za spremembo namenske rabe prostora v Občinskem prostorskem načrtu Občine Gorišnica
4. Odlok o določitvi stroškov lokacijske preveritve v občini Gorišnica
5. SD OPN
6. OPPN sever 2
7. 24. Občinski praznik Občine Gorišnica
8. Vrtec Gorišnica – dokumentacija
9. Cena pomoč na domu – Center za socialno delo Spodnje Podravje
10. Elaborat o oblikovanju cen storitev obveznih gospodarskih javnih služb varstva okolja oskrbe s pitno vodo v občinah
11. DIIP – rekonstrukcija mostu preko reke Pesnice – Moškanjci
12. DIIP – gradnja regionalne kolesarske povezave Ptuj-Markovci-Gorišnica-Cirkulane
13. Predlog sklepa o potrditvi Ocene izvajanja Občinskega programa varnosti občine Gorišnica v letu 2018
14. Obravnava vlog
15. Predlogi in vprašanja

Prosim za udeležbo!



Župan občine Gorišnica:
JOŽEF KOKOT

VABLJENI:

- člani občinskega sveta
- Geodetski zavod Celje
- Komunalno podjetje Ptuj
- direktor občinske uprave, g. Matevž Cestnik
- mediji



1.

UGOTOVITEV NAVZOČNOSTI, PREGLED IN POTRDITEV ZAPISNIKA 4. REDNE SEJE OBČINSKEGA SVETA OBČINE GORIŠNICA



OBČINA GORIŠNICA OBČINSKI SVET

Štev.: 900-01/2019-4

Datum: 3.4.2019

Z A P I S N I K

4. redne seje Občinskega sveta občine Gorišnica, ki je bila v torek, dne 2.4.2019 ob 17. uri v sejni sobi Občine Gorišnica

4. redno sejo Občinskega sveta Občine Gorišnica je na podlagi 16. člena Statuta Občine Gorišnica (Uradno glasilo slovenskih občin št. 57/2017 in na podlagi 22. člena Poslovnika občinskega sveta (Uradno glasilo slovenskih občin št. 25/2006) sklical župan Občine, g. Jožef Kokot, ki je pozdravil vse prisotne.

Predlog dnevnega reda so člani občinskega sveta prejeli na vabilih za sejo.

Župan občine, g. Jožef Kokot predlaga dodatno točko k dnevnemu redu in sicer: pod 12. točko dnevnega reda se doda: Sklep o potrditvi letnega poročila o izvedenih ukrepih iz akcijskega načrta LEK Občine Gorišnica.

Drugih predlogov ni bilo, zato je bil soglasno potrjen naslednji

DNEVNI RED:

1. Ugotovitev navzočnosti, pregled in potrditev zapisnika 3. redne seje Občinskega sveta Občine Gorišnica
2. Predlog proračuna Občine Gorišnica za leto 2019
3. Predlog proračuna Občine Gorišnica za leto 2020
4. Zaključni račun Občine Gorišnica za leto 2018
5. Sklep o začasnem financiranju Občine Gorišnica v obdobju april – junij 2019
6. Letni program kulture Občine Gorišnica za leto 2019 in 2020
7. Letni program športa Občine Gorišnica za leto 2019 in 2020
8. Razpis občinska priznanja
9. Javni razpis za dodelitev enkratnih študijskih finančnih pomoči iz občinskega proračuna za leto 2019
10. Predlogi članov odborov in komisij
11. Uskladitev občinskih meja
12. Sklep o potrditvi letnega poročila o izvedenih ukrepih iz akcijskega načrta LEK Občine Gorišnica.
13. Predlogi in vprašanja

1. UGOTOVITEV NAVZOČNOSTI, PREGLED IN POTRDITEV ZAPISNIKA 3. REDNE SEJE OBČINSKEGA SVETA OBČINE GORIŠNICA

Prisotni so bili vsi člani občinskega sveta, zato je po 18. členu Statuta Občine Gorišnic in 46. členu Poslovnika Občinskega sveta Občine Gorišnica sklepčnost zagotovljena.

Lista prisotnih je priloga k zapisniku.



OBČINA GORIŠNICA OBČINSKI SVET

Zapisnik 3. redne seje občinskega sveta Občine Gorišnica so člani prejeli v gradivu z vabili na sejo, pripomb na zapisnik ni bilo, zato je bil sprejet naslednji

SKLEP št. 22 – 2019

Zapisnik 3. redne seje Občinskega sveta Občine Gorišnica se sprejme v predlagani obliki in vsebini.

Prisotnih: 11 članov občinskega sveta

ZA: 11 članov občinskega sveta

PROTI: nihče

2. PREDLOG PRORAČUNA OBČINE GORIŠNICA ZA LETO 2019

Predlog proračuna Občine Gorišnica za leto 2019 so člani Občinskega sveta prejeli v gradivu za 3. redno sejo Občinskega sveta.

Obrazložitev poda župan občine, g. Jožef Kokot, pove pa, da je proračun Občine Gorišnica za leto 2019 bil v javni obravnavi, med tem časom so ga tudi obravnavali vsi odbori in sicer:

1. **Statutarno pravna komisija, na 1. redni seji, dne 12.3.2019**, predlog sklepa poda predsednik, g. Kolar Borut

PREDLOG SKLEPA:

Odlok o proračunu Občine Gorišnica za leto 2019 je pravno formalno usklajen in se daje Občinskemu svetu v potrditev.

2. **Odbor za javne finance, na 1. redni seji, dne 12.3.2019**, predlog sklepa poda predsednik, g. Silvo Sok

PREDLOG SKLEPA:

Člani Odbora za javne finance so se seznanili s Predlogom proračuna Občine Gorišnica za leto 2019.

Občinskemu svetu Občine Gorišnica predlagajo, da se Proračun Občine Gorišnica za leto 2019 sprejme v predlagani obliki in vsebini.

3. **Odbor za prostorsko planiranje in gospodarjenje z nepremičninami, na 1. redni seji, dne 13.3.2019**, predlog sklepa poda predsednik, g. Silvo Sok

PREDLOG SKLEPA:

Člani Odbora za prostorsko planiranje in gospodarjenje z nepremičninami so se seznanili s Predlogom Proračuna Občine Gorišnica za leto 2019 in ga v predlagani obliki in vsebini predlagajo Občinskemu svetu Občine Gorišnica v sprejem.

4. **Odbor za kmetijstvo, na 1. redni seji, dne 13.3.2019**, predlog sklepa poda predsednik, g. Darko Valenko

PREDLOG SKLEPA:

Člani Odbora za kmetijstvo so se seznanili s Predlogom Proračuna Občine Gorišnica za leto 2019 in ga v predlagani obliki in vsebini predlagajo Občinskemu svetu Občine Gorišnica v sprejem.



OBČINA GORIŠNICA OBČINSKI SVET

5. Svet za preventivo in vzgojo v cestnem prometu, na 1. redni seji, dne 14.3.2019, predlog sklepa poda predsednik, g. Miran Zelenko

PREDLOG SKLEPA:

Člani Sveta za preventivo in vzgojo v cestnem prometu so se seznanili s Predlogom proračuna Občine Gorišnica za leto 2019.

Občinskemu svetu Občine Gorišnica predlagajo, da se Proračun Občine Gorišnica za leto 2019 sprejme v predlagani obliki in vsebini.

6. Odbor za gospodarstvo, varstvo okolja in gospodarske javne službe, na 1. redni seji, dne 14.3.2019, predlog sklepa poda predsednik, g. Miran Černesl

PREDLOG SKLEPA:

Člani Odbora za gospodarstvo, varstvo okolja in gospodarske javne službe so bili seznanjeni s Predlogom proračuna Občine Gorišnica za leto 2019 in ga v delu, ki se nanaša na odbor, v predlagani obliki in vsebini predlagajo Občinskemu svetu v sprejem.

7. Odbor za razpolaganje s sredstvi požarne takse, na 1. redni seji, dne 21.3.2019, predlog sklepa poda predsednik, g. Janez Ambrož

PREDLOG SKLEPA:

Člani Odbora za razpolaganje s sredstvi požarne takse so se seznanili s Predlogom Proračuna Občine Gorišnica za leto 2019 in ga v predlagani obliki in vsebini predlagajo Občinskemu svetu Občine Gorišnica v sprejem.

1. Odbor za negospodarstvo in javne službe družbenih dejavnosti, na 1. redni seji, dne 18.3.2019, predlog sklepa poda predsednik, g. Evgen Muhič

PREDLOG SKLEPA:

Člani Odbora za negospodarstvo in javne službe družbenih dejavnosti so bili seznanjeni s Predlogom proračuna Občine Gorišnica za leto 2019 in ga v delu, ki se nanaša na odbor, v predlagani obliki in vsebini predlagajo Občinskemu svetu v sprejem.

Župan Občine Gorišnica, g. Jožef Kokot seznanil, da je na predlog proračuna Občine Gorišnica za leto 2019 prejel amandmaje, ki so jih člani Občinskega sveta prejeli na mizo pred sejo, ta list pa ni podpisan in vprašuje, če je to verodostojen dokument, tiste, ki so tu napisani.

Vseh šest članov občinskega sveta je potrdilo z dvigom rok, da je to pravi dokument, ki so ga vložili pravočasno.

Nato je sledila razprava, po razpravi župan daje na glasovanje naslednji

SKLEP št. 23 – 2019

Proračuna Občine Gorišnica za leto 2019 z vloženimi amandmaji se sprejme v predlagani obliki in vsebini.

Prisotnih: 11 članov občinskega sveta

ZA: 5 članov občinskega sveta

PROTI: 6 članov občinskega sveta

Ker Proračun Občine Gorišnica za leto 2019 z vloženimi amandmaji ni bil sprejet župan daje na glasovanje drugi sklep in sicer,



OBČINA GORIŠNICA OBČINSKI SVET

SKLEP št. 24 - 2019

Proračun občine Gorišnica za leto 2019 se sprejme v predlagani obliki in vsebini, kot je bil v javni obravnavi in katerega so potrdili vsi odbori.

Prisotnih: 11 članov občinskega sveta

ZA: 6 članov občinskega sveta

PROTI: 5 članov občinskega sveta

3. PREDLOG PRORAČUNA OBČINE GORIŠNICA ZA LETO 2020

Predlog proračuna Občine Gorišnica za leto 2020 so člani občinskega sveta prejeli v gradivu za 3. redno sejo Občinskega sveta.

Predlog proračuna za leto 2020 je bil prav tako v javni obravnavi, obravnavali so ga naslednji Odbori in komisije:

1. **Statutarno pravna komisija, na 1. redni seji, dne 12.3.2019**, predlog sklepa poda predsednik, g. Borut Kolar

PREDLOG SKLEPA:

Odlok o proračunu Občine Gorišnica za leto 2020 je pravno formalno usklajen in se daje Občinskemu svetu v potrditev.

2. **Odbor za javne finance, na 1. redni seji, dne 12.3.2019**, predlog sklepa poda predsednik, g. Silvo Sok

PREDLOG SKLEPA:

Člani Odbora za javne finance so se seznanili s Predlogom proračuna Občine Gorišnica za leto 2020.

Občinskemu svetu Občine Gorišnica predlagajo, da se Proračun Občine Gorišnica za leto 2020 sprejme v predlagani obliki in vsebini.

3. **Odbor za prostorsko planiranje in gospodarjenje z nepremičninami, na 1. redni seji, dne 13.3.2019**, predlog sklepa poda predsednik, g. Silvo Sok

PREDLOG SKLEPA:

Člani Odbora za prostorsko planiranje in gospodarjenje z nepremičninami so se seznanili s Predlogom Proračuna Občine Gorišnica za leto 2020 in ga v predlagani obliki in vsebini predlagajo Občinskemu svetu Občine Gorišnica v sprejem.

4. **Odbor za kmetijstvo, na 1. redni seji, dne 13.3.2019**, predlog sklepa poda predsednik, g. Darko Valenko

PREDLOG SKLEPA:

Člani Odbora za kmetijstvo so se seznanili s Predlogom Proračuna Občine Gorišnica za leto 2020 in ga v predlagani obliki in vsebini predlagajo Občinskemu svetu Občine Gorišnica v sprejem.

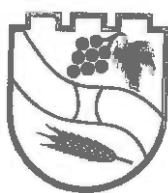

OBČINA GORIŠNICA OBČINSKI SVET

5. **Svet za preventivo in vzgojo v cestnem prometu, na 1. redni seji, dne 14.3.2019,**
predlog sklepa poda predsednik, g. Miran Zelenko

PREDLOG SKLEPA:

Člani Sveta za preventivo in vzgojo v cestnem prometu, so se seznanili s Predlogom proračuna Občine Gorišnica za leto 2020.

Občinskemu svetu Občine Gorišnica predlagajo, da se Proračun Občine Gorišnica za leto 2020 sprejme v predlagani obliki in vsebini.

6. **Odbor za gospodarstvo, varstvo okolja in gospodarske javne službe, na 1. redni seji, dne 14.3.2019,** predlog sklepa poda predsednik, g. Miran Černesl

PREDLOG SKLEPA:

Člani Odbora za gospodarstvo, varstvo okolja in gospodarske javne službe so bili seznanjeni s Predlogom proračuna Občine Gorišnica za leto 2020 in ga v delu, ki se nanaša na odbor, v predlagani obliki in vsebini predlagajo Občinskemu svetu v sprejem.

7. **Odbor za negospodarstvo in javne službe družbenih dejavnosti, na 1. redni seji, dne 18.3.2019,** predlog sklepa poda predsednik, g. Evgen Muhič

PREDLOG SKLEPA:

Člani Odbora za negospodarstvo in javne službe družbenih dejavnosti so bili seznanjeni s Predlogom proračuna Občine Gorišnica za leto 2020 in ga v delu, ki se nanaša na odbor, v predlagani obliki in vsebini predlagajo Občinskemu svetu v sprejem.

8. **Odbor za razpolaganje s sredstvi požarne takse, na 1. redni seji, dne 21.3.2019,** predlog sklepa poda predsednik, g. Janez Ambrož

PREDLOG SKLEPA:

Člani Odbora za razpolaganje s sredstvi požarne takse so se seznanili s Predlogom Proračuna Občine Gorišnica za leto 2020 in ga v predlagani obliki in vsebini predlagajo Občinskemu svetu Občine Gorišnica v sprejem.

Župan občine, g. Jožef Kokot, pove, da so tudi na proračun 2020 bili dani amandmaji, in kot takšnega daje v razpravo.

Po razpravi je bil sprejet

SKLEP št. 25 – 2019

Proračun Občine Gorišnica za 2020 se z vloženimi amandmaji potrdi v predlagani obliki in vsebini.

Prisotnih: 11 članov občinskega sveta

ZA: 6 članov občinskega sveta

PROTI: 5 članov občinskega sveta

4. ZAKLJUČNI RAČUN OBČINE GORIŠNICA ZA LETO 2018

Zaključni račun Občine Gorišnica za leto 2018 so člani občinskega sveta prejeli. Obravnavali so ga naslednji odbori in komisije:



OBČINA GORIŠNICA OBČINSKI SVET

1. **Statutarno pravna komisija, na 1. redni seji, dne 12.3.2019**, predlog sklepa poda predsednik, g. Borut Kolar

PREDLOG SKLEPA:

Odlok o zaključnem računu proračuna Občine Gorišnica za leto 2018 je pravno formalno usklajen in se daje Občinskemu svetu v potrditev.

2. **Odbor za javne finance, na 1. redni seji, dne 12.3.2019**, predlog sklepa poda predsednik, g. Silvo Sok

PREDLOG SKLEPA:

Člani odbora za javne finance, so bili seznanjeni z Odlokom o zaključnem računu proračuna občine Gorišnica za leto 2018 in ga v predlagani obliki in vsebini predlagajo Občinskemu svetu v sprejem.

Obrazložitev po posameznih postavkah poda župan, g. Jožef Kokot, potem ga daje tudi v obravnavo.

Sprejet je bil

SKLEP št. 26 – 2019

Zaključni račun Občine Gorišnica za leto 2018 se sprejme v predlagani obliki in vsebini.

Prisotnih: 11 članov občinskega sveta

ZA: 11 članov občinskega sveta

PROTI: nihče

5. SKLEP O ZAČASNEM FINANCIRANJU OBČINE GORIŠNICA V OBDOBJU APRIL – JUNIJ 2019

Sklep se ni obravnaval, ker je bil sprejet proračun.

6. LETNI PROGRAM KULTURE OBČINE GORIŠNICA ZA LETO 2019 IN 2020

Gradivo za to točko dnevnega reda so člani Občinskega sveta prejeli.

Župan občine, g. Jožef Kokot seznanil, da je Kulturno društvo Odpev iz Mala vasi podalo predlog sprememb in dopolnitev k pravilniku za financiranje kulturnih programov.

S strani g. Soka je bil podan predlog, da se letni program kulture za leto 2019 in 2020 sprejmemo in potem v miru na odborih obravnavamo ta predlog, ker smo ga danes prejeli na mizo.

Po razpravi je bil sprejet

SKLEP št. 27 – 2019

Letni program kulture Občine Gorišnica za leto 2019 se sprejme v predlagani obliki in vsebini.

Prisotnih: 11 članov občinskega sveta

ZA: 11 članov občinskega sveta

PROTI: nihče



OBČINA GORIŠNICA OBČINSKI SVET

SKLEP št 28 – 2019

Letni program kulture Občine Gorišnica za leto 2020 se obravnava pred koncem tega leta, na Odboru pa se prouči podani predlog sprememb.

Prisotnih: 11 članov občinskega sveta

ZA: 11 članov občinskega sveta

PROTI: nihče

7. LETNI PROGRAM ŠPORTA OBČINE GORIŠNICA ZA LETO 2019 IN 2020

Letni program športa Občine Gorišnica za leto 2019 in 2020 so člani Občinskega sveta prejeli v gradivu z vabili na sejo.

Obravnaval ga je

Odbor za negospodarstvo in javne službe družbenih dejavnosti, na 1. redni seji, dne 18.3.2019, predlog sklepa poda predsednik, g. Evgen Muhič.

Sprejet je bil

SKLEP št. 29 - 2019

Letni program športa Občine Gorišnica za leto 2019 se sprejme v predlagani obliki in vsebini.

Prisotnih: 11 članov občinskega sveta

ZA: 11 članov občinskega sveta

PROTI: nihče

SKLEP št. 30 - 2019

Letni program športa občine Gorišnica za leto 2020 se sprejme v predlagani obliki in vsebini.

Prisotnih: 11 članov občinskega sveta

ZA: 11 članov občinskega sveta

PROTI: nihče

8. RAZPIS OBČINSKA PRIZNANJA

Člani Občinskega sveta Občine Gorišnica so v gradivu prejeli razpis za občinska priznanja.

Razpis je obravnaval

Odbor za negospodarstvo in javne službe družbenih dejavnosti, na 1. redni seji, dne 18.3.2019, predlog sklepa poda predsednik, g. Evgen Muhič.

Sprejet je bil

SKLEP ŠT. 31 – 2019

Razpis za podelitev plakete in listine ob 24. občinskem prazniku Občine Gorišnica se sprejme v predlagani obliki in vsebini in se javno objavi.

Prisotnih: 11 članov občinskega sveta

ZA: 11 članov občinskega sveta

PROTI: nihče



OBČINA GORIŠNICA OBČINSKI SVET

9. JAVNI RAZPIS ZA DODELITEV ENKRATNIH ŠTUDIJSKIH FINANČNIH POMOČI IZ OBČINSKEGA PRORAČUNA ZA LETO 2019

Gradivo za to točko dnevnega reda so člani Občinskega sveta prejeli.

Razpis je obravnaval:

Odbor za negospodarstvo in javne službe družbenih dejavnosti, na 1. redni seji, dne 18.3.2019, predlog sklepa je podal predsednik, g. Evgen Muhič.

Po razpravi je bil sprejet

SKLEP: št. 32 - 2019

Javni razpis za dodelitev enkratnih študijskih pomoči v letu 2019 se sprejme v predlagani obliki in vsebini in se javno objavi.

Prisotnih: 11 članov občinskega sveta

ZA: 11 članov občinskega sveta

PROTI: nihče

10. PREDLOGI ČLANOV ODBOROV IN KOMISIJ

Gradivo za to točko dnevnega reda so člani Občinskega sveta prejeli.

Gradivo je obravnavala:

Komisija za mandatna vprašanja, volitve in imenovanja, na 3. redni seji, dne 18.3.2019, poročilo in predloga sklepa poda predsednik, g. Miran Černesl.

Sprejet je bil

SKLEP: št. 33 – 2019

V Nazornem odboru Občine Gorišnica, se na podlagi pisne izjave razreši, g. Ivanuša Bojana. Na njegovo mesto se imenuje David Visenjak, Gorišnica 97 b.

Prisotnih: 11 članov občinskega sveta

ZA: 6 članov občinskega sveta

PROTI: 5 članov občinskega sveta

SKLEP: št. 34 - 2019

V Odboru za kmetijstvo, se na podlagi pisne izjave razreši, gospo Metko Viher, na njeno mesto se imenuje Munda Daniel, Gajeveci 39.

V Odboru za prostorsko planiranje, se na podlagi pisne izjave razreši, gospo Slavico Vidovič, na njeno mesto se imenuje Aleš Gregorec, Zagojiči 14 d.

Prisotnih: 11 članov občinskega sveta

ZA: 6 članov občinskega sveta

PROTI: 5 članov občinskega sveta

11. USKLADITEV OBČINSKIH MEJA

Gradivo za to točko dnevnega reda so člani občinskega sveta prejeli. Dodatno obrazložitev poda župan občine, g. Jožef Kokot. Po razpravi je bil sprejet



OBČINA GORIŠNICA OBČINSKI SVET

SKLEP št. 35 – 2019

Občinski svet Občine Gorišnica potrdi uskladitev mej med Občino Dornava in Občino Gorišnica, v skladu s priloženim gradivom.

Prisotnih: 11 članov občinskega sveta

ZA: 11 članov občinskega sveta

PROTI: nihče

SKLEP št. 36 – 2019

Občinski svet Občine Gorišnica potrdi uskladitev mej med Občino Ormož in Občino Gorišnica, v skladu s priloženim gradivom.

Prisotnih: 11 članov občinskega sveta

ZA: 11 članov občinskega sveta

PROTI: nihče

12. SKLEP O POTRĐITVI LETNEGA POROČILA O IZVEDENIH UKREPIH IZ AKCIJSKEGA NAČRTA LEK OBČINE GORIŠNICA.

Gradivo za to točko dnevnega reda so člani Občinskega sveta prejeli pred sejo Občinskega sveta.

Obrazložitev poda župan Občine, g. Jožef Kokot.

Po razpravi je bil sprejet

SKLEP št. 37 – 2019

Občinski svet Občine Gorišnica potrjuje letno poročilo o izvedenih ukrepih iz akcijskega načrta lokalnega energetskega koncepta in o njihovih učinkih, z dne 14.2.2019.

Prisotnih: 11 članov občinskega sveta

ZA: 11 članov občinskega sveta

PROTI: nihče

13. PREDLOGI IN VPRAŠANJA

G. Silvo Sok – vprašuje, če je kaj novega s prostorskimi načrti OPPN, OPN in če se kaj dogaja v zadnjih 14 dnevih.

Župan občine, g. Jožef Kokot pove, da se dogaja, dobili smo tudi skico, ki se bo obravnavala na odboru, preden bo šlo v javno obravnavo, izdelovalci bodo prišli tudi na odbor, da zadeve obrazložijo in da boste lahko te zadeve izpeljali.

G. Miran Černesl – vprašuje glede gradbenega dovoljenja, za lokal oziroma prizidek, če je že kaj prišlo iz Upravne enote.

Župan občine, g. Jožef Kokot – zadeva je bila podana na Upravno enoto Ptuj, odgovora še ni bilo, pritožba se je tudi zaustavila.

G. Miran Černesl – zanima ga glede civilne iniciative Starše, pove, da je bil tam in je srečal gospoda podžupana, moral pa je prej oditi in ga zanima če je gospod podžupan bil do konca in da nam malo obrazloži kakšne aktivnosti se bodo peljale.



OBČINA GORIŠNICA OBČINSKI SVET

Podžupan občine, g. Jože Petek – pove, da je na podobnem sestanku bil tudi v Občini Duplek, kjer so izoblikovali sklepe za ta sestanek, ki je bil v Občini Starše, prisotna je tudi bila ministrica za kmetijstvo, direktor direkcije za vode, iz kmetijske gozdarske zbornice Slovenije, iz Ptuja in Maribor, bilo je tudi nekaj sekretarjev, ni pa bilo nobenega iz Ministrstva za okolje in prostor. Ministrica za kmetijstvo je podprla ta projekt in je rekla da bo šlo v medresorsko razpravo z ministrom za okolje in prostor, kako se bo to vse odvijalo pa se ne ve.

G. Miran Černesl prosi, da se ga obvesti, kako se bo to odvijalo, da ne bodo samo iz časopisov brali.

Nadalje seznanj, da sta se na Odboru za gospodarstvo sprejela dva sklepa in sicer, da bi se naj enkrat letno organiziralo srečanje vseh obrtnikov in gospodarskih subjektov iz občine drugi predlog pa je bil, da bi se naj na internetni strani objavljala vsa dela, ki bi se delala v okviru občine, da se lahko prijavijo domači obrtniki.

Župan občine, g. Jožef Kokot pove, kar se tiče objav se že vse objavlja, glede srečanja pa naj odbor organizira vse, če so se zavezali, da se to izpelje.

Župan občine, g. Jožef Kokot – glede postavke za pokroviteljstvo župana pa pove, da za sebe ne rabi nobenega evra, tisti znesek je bil v glavnem za pokale in podobne stvari za vsa društva, ki jih je veliko v naši občini, imamo tri upokojenska društva, imamo trojne ribiče, lovce, konjenike, kolesarje, motoriste, putarje ni še in vsi ti prihajajo po pokale in podobne zadeve in to vse gre iz teh sredstev, zdaj pač tega ne bo in zraven odgovora, jim bo posredovan ta list, na katerem je napisano, da za ta namen ni sredstev. Nadalje pove, če se nekaj na Odboru sklene, vse odbore vodite vi, vse zunanje ste potrdili vi, na vaš predlog so vsi, zakaj so potem spremembe ne ve in je škoda, da se troši davkoplačevalski denar. Danes smo nekako spravili skozi proračun za leto 2019 in 2020 in bodite sigurni, da bom gospodarno peljal občino naprej, misli pa da ga imajo za ne gospodarja, ker so mu vzeli tistih 15 tisoč evrov za pokroviteljstvo župana.

Zahvali se za prisotnost in zaključijo sejo ob 17.50 uri.

Zapisala:
Marija Horvat

Župan Občine Gorišnica:
Jožef Kokot



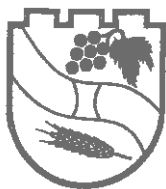

OBČINA GORIŠNICA
OBČINSKI SVET

SEZNAM PRISOTNIH NA 4. REDNI SEJI OBČINSKEGA SVETA, DNE 2.4.2019

Ime in priimek

Podpis

Jožef Kokot – župan

1. Jožef Petek

2. Miran Horvat

3. Evgen Muhič

4. Miran Zelenko

5. Silvo Sok

6. Miran Černesl

7. Borut Kolar

8. Stanislav Rižnar

9. Darko Valenko

10. Janez Ambrož

11. Milena Donaj

Matevž Cestnik – direktor občinske uprave

Renata Petek – računovodkinja

Marija Horvat



2.

ODLOK O OBMOČJIH OBVEZNEGA SOGLASJA ZA SPREMINJANJE MEJE PARCELE NA OBMOČJU OBČINE GORIŠNICA

Je obravnaval Odbor za prostorsko planiranje in gospodarjenje z nepremičninami, na svoji 2. redni seji, dne 14.5.2019

PREDLOG SKLEPA:

Člani Odbora za prostorsko planiranje in gospodarjenje z nepremičninami so bili seznanjeni z osnutkom Odloka v območjih obveznega soglasja za spreminjanje meje parcele na območju Občine Gorišnica in ga v predlagani obliki in vsebi predlagajo Občinskemu svetu Občine Gorišnica v sprejem.

Na podlagi 186. člena Zakona o urejanju prostora (Uradni list RS, št. 61/17), 29. člena Zakona o lokalni samoupravi (Uradni list RS, št. 94/07 - uradno prečiščeno besedilo, 27/08 - odl. US, 76/08, 79/09, 51/10, 84/10 - odl. US, 40/12 - ZUJF, 14/15 - ZUUJFO, 76/16 - odl. US, 11/18 - ZSPDSLS-1 in 30/18) in 15. člena Statuta Občine Gorišnica (Uradno glasilo slovenskih občin) je Občinski svet Občine Gorišnica na _____ seji, dne _____, sprejel

ODLOK
o območjih obveznega soglasja za spreminjanje meje parcele
na območju Občine Gorišnica

1. člen
(vsebina odloka)

S tem odlokom se določa območje obveznega soglasja Občine Gorišnica za spreminjanje meje zemljiške parcele.

2. člen
(območje obveznega soglasja)

- (1) Soglasje za spreminjanje meje zemljiške parcele je na območju Občine Gorišnica obvezno na stavbnih zemljiščih določenih z občinskim prostorskim načrtom za Občino Gorišnica
- (2) Območje obveznega soglasja za spreminjanje meje zemljiške parcele je določeno tako natančno, da je mogoče mejo območja prikazati v zemljiškem katastru in jo določiti v naravi.
- (3) *Območje obveznega soglasja za spreminjanje meje zemljiške parcele je prikazano v prilogi, ki je sestavni del tega odloka.*

3. člen
(izjeme)

Soglasje ni potrebno v naslednjih primerih spreminjanja mej:

- za potrebe izgradnje gospodarske javne infrastrukture lokalnega pomena,
- za potrebe izvedbe prostorskih ureditev na področju družbene infrastrukture lokalnega pomena,
- za potrebe gradnje socialnih in neprofitnih stanovanj, katerih investitor je Občina Gorišnica.

4. člen
(začetek veljavnosti)

Ta odlok začne veljati petnajsti dan po objavi v Uradnem glasilu slovenskih občin.

Številka:

Datum:

Priloga: Grafični prikaz območja obveznega soglasja za spreminjanje meje zemljiške parcele

Obrazložitev

Pravni temelj

Za sprejem osnutka (predloga) Odloka o območjih obveznega soglasja za spreminjanje meje parcele na območju Občine Gorišnica predstavljajo pravno podlago naslednji predpisi:

- Zakon o urejanju prostora (Uradni list RS, št. 61/17, v nadaljnjem besedilu: ZUreP-2), ki v četrtem odstavku 186. člena določa, da občina z odlokom določi območja, na katerih je treba pridobiti soglasje za spreminjanje mej zemljiških parcel,

- Statut Občine Gorišnica, ki v 76. členu med drugim določa pristojnost Občinskega sveta Občine Gorišnica, da sprejema odloke Občine Gorišnica.

Razlogi in cilji, zaradi katerih je akt potreben, ter ocena stanja

V ZUreP-2, ki se je začel uporabljati 1. junija 2018, je v četrtem odstavku 186. člena določeno, da občina sprejme odlok s katerim bodo določena območja na katerih bo potrebna pridobitev soglasja za spreminjanje meje parcele. Razlog za uvedbo soglasja občine v upravnih postopkih spreminjanja meje je stanje na področju sprememb parcelnih mej. Razširjena je namreč praksa, ko se v postopkih parcelacij zemljiških parcel ne oblikujejo gradbene parcele, ki predstavljajo zemljišče pod stavbo in funkcionalno zemljišče, ki pripada tej stavbi, ampak se odmerjajo parcele minimalnih velikosti, ne glede na dejansko porabo prostora. Razlog je pogosto v želji po zmanjšanju komunalnega prispevka in drugih dajatev. V teh primerih je običajno preostali del odmerjene parcele, kljub temu, da je v postopku parcelacije obravnavan kot nepozidano zemljišče, ostal neprimeren za nadaljnjo pozidavo – bodisi zaradi neustrezne oblike, zaradi premajhne velikosti, ali pa tudi že dejanske pozidanosti. Geodetska uprava, ki vodi postopke sprememb parcelnih mej, ni preverjala skladnosti parcelacij s pogoji za parcelacijo iz prostorskih aktov občin, občina, sodelovanje občine pa v postopku do spremembe zakona ni bilo predvideno. Z uvedbo soglasja se področje ureja na način, da bo lahko občina dala soglasje za spremembo meje parcele le v primerih skladnosti s pogoji za parcelacijo iz prostorskih aktov na območjih določenih s predlaganim odlokom.

Poglavitne rešitve

Poglavitna vsebina odloka je določitev območij na katerih je potrebno soglasje za spreminjanje mej. V postopku izdaje soglasja se bo preverjala skladnost predlagane spremembe meje parcele s pogoji za parcelacijo, ki so določenih v prostorskih aktih. Glede na to, da se v prostorskih aktih določila o pogojih za parcelacijo nanašajo le na stavbna zemljišča, sledi temu tudi določitev območij, na katerih je potrebno soglasje. Iz tega razloga so kot območje obveznega soglasja določena stavbna zemljišča v skladu z občinskim prostorskim načrtom.

Z odlokom so določene tudi izjeme za primere, ko soglasje za spremembo meje parcele ni potrebno. To so predvsem primeri, ko je naročnik sprememb parcelnih meja občina za potrebe izvajanja dejavnosti iz svoje pristojnosti.

Ocena finančnih in drugih posledic odloka

Finančne in druge posledice odloka so sledeče:

- posledica odloka bo racionalno izkoriščen prostor, omogočeno bo aktivno spremljanje in izvajanje določil v sprejetih prostorskih aktih občine;
- predvideni so povečani prihodki na področju zemljiške politike zaradi ureditve področja dajatev, saj se bo preprečilo neustrezno zmanjševanje gradbenih parcel z namenom izogibanja dajatev, ki so vir občinskega proračuna. Na ta način bodo lahko doseženi prihodki občine, kot so bili predvideni s sprejetimi odloki o komunalnem prispevku in nadomestilu za uporabo stavbnega zemljišča;
- občina zaračuna takso iz tarifne številke 1, torej takso za vlogo, v skladu z Zakonom o upravnih taksah;
- na občino je z ZUreP-2 prenesena nova naloga oziroma pristojnost, ki bo povečala obstoječi obseg dela.

Predlog za sprejem akta po skrajšanem postopku

Glede na to, da je v skladu z določbo ZUreP-2 bilo potrebno odlok sprejeti do začetka uporabe ZUreP-2 (tj. do 1. 6. 2018) in ker gre za uskladitev postopkov z novo zakonodajo, v skladu z 86. členom Poslovnika Občinskega sveta Občine Gorišnica (Uradno glasilo slovenskih občin, št. 25/2006)

predlagam sprejem osnutka (predloga) Odloka o območjih obveznega soglasja za spreminjanje meje parcele na območju Občine Gorišnica po skrajšanem postopku.

Pripravil:
mag. Dejan Zorec

Županja / Župan Občine _____



3.

ODLOK O DOLOČITVI TAKSE ZA OBRAVNAVANJE ZASEBNIH POBUD ZA SPREMEMBO NAMENSKE RABE PROSTORA V OBČINSKEM PROSTORSKEM NAČRTU OBČINE GORIŠNICA

Je obravnaval Odbor za prostorsko planiranje in gospodarjenje z nepremičninami, na svoji 2. redni seji, dne 14.5.2019

PREDLOG SKLEPA:

Člani Odbora za prostorsko planiranje in gospodarjenje z nepremičninami so bili seznanjeni z osnutkom Odloka o določitvi takse za obravnavanje zasebnih pobud za spremembo namenske rabe prostora v Občinskem prostorskem načrtu Občine Gorišnica in ga v predlagani obliki in vsebi predlagajo Občinskemu svetu Občine Gorišnica v sprejem.

Osnutek (predlog)

Na podlagi 109. člena Zakona o urejanju prostora (Uradni list RS, št. 61/17), 29. člena Zakona o lokalni samoupravi (Uradni list RS, št. 94/07 - uradno prečiščeno besedilo, 27/08 - odl. US, 76/08, 79/09, 51/10, 84/10 - odl. US, 40/12 - ZUJF, 14/15 - ZUUJFO, 76/16 - odl. US, 11/18 - ZSPDSLS-1 in 30/18) in 15. člena Statuta Občine Gorišnica (Uradno glasilo slovenskih občin, št. 57/2017) je Občinski svet Občine Gorišnica na _____ seji, dne _____, sprejel

ODLOK

o določitvi takse za obravnavanje zasebnih pobud za spremembo namenske rabe prostora v Občinskem prostorskem načrtu Občine Gorišnica

1. člen (vsebina odloka)

Odlok o določitvi takse za obravnavanje zasebnih pobud za spremembo namenske rabe prostora v Občinskem prostorskem načrtu Občine Gorišnica določa:

- višino takse za obravnavanje zasebnih pobud za spremembe namenske rabe prostora,
- način plačevanja takse in
- posledice neplačila takse.

2. člen (višina takse)

(1) Višina takse za posamezno pobudo za spremembo namenske rabe prostora iz prejšnjega odstavka znaša:

- za spremembo osnovne namenske rabe prostora v stavbna zemljišča: 300 evrov,
- za spremembo podrobnejše namenske rabe prostora: 150 evrov.

(2) Za pobudo za spremembo v primarno rabo (gozdna, kmetijska, vodna) se taksa ne plača.

(3) Takse se ne plača tudi, ko gre za spremembe, ki ne predstavljajo vsebinsko novega določanja ali spreminjanja namenske rabe prostora, načrtovanja novih prostorskih ureditev ali določanja novih prostorskih izvedbenih pogojev, so pa potrebne zaradi odprave očitnih pisnih, računskih in tehničnih napak v tekstualnem ali grafičnem delu OPN.

(4) V kolikor se vloga nanaša na več parcel, se za posamezno pobudo šteje pobuda dana za spremembo namembnosti na zaokroženem območju v okviru ene enote urejanja prostora.

(5) Vlagatelji pobud za spremembo namenske rabe prostora so dolžni financirati tudi izdelavo dodatnih gradiv, ki bodo na podlagi veljavne prostorske zakonodaje obvezna pri nadaljnji obravnavi posamezne pobude.

(6) Plačilo takse ne zagotavlja spremembe namenske rabe prostora v OPN, temveč zgolj obravnavo ustreznosti pobude na občini z vidika njene skladnosti s temeljnimi pravili urejanja prostora, cilji prostorskega razvoja občine in pravnimi režimi v prostoru ter z vidika možnosti opremljanja zemljišča s komunalno opremo in drugo gospodarsko javno infrastrukturo. Plačilo takse je pogoj za obravnavo pobude.

3. člen (način plačila takse)

- (1) Zavezanec za plačilo takse je vlagatelj pobude.
- (2) Taksna obveznost nastane takrat, ko je v vložišču občine vložena ali prejeta pobuda spremembe namenske rabe.
- (3) Taksa se plača v gotovini ali z drugimi veljavnimi plačilnimi instrumenti. Če taksni zavezanec plača takso pri ponudniku plačilnih storitev, jo plača na prehodni podračun in z uporabo reference, določene za plačilo takse organa, ki je pristojen za opravo dejanja oziroma vodenje postopka.
- (4) Če ob nastanku taksne obveznosti taksa ni plačana oziroma ni plačana v predpisani višini, organ, ki prejme od zavezanca vlogo ali drug dokument, izroči oziroma pošlje zavezancu plačilni nalog, s katerim mu naloži plačilo takse v 15 dneh od vročitve plačilnega naloga. Plačilni nalog mora vsebovati osebno ime in naslov zavezanca, za pravno osebo pa ime, davčno ali matično številko in sedež, višino takse in pravno podlago za njeno odmero, številko računa za nakazilo, referenco ter opozorilo o posledicah, če takse v roku ne plača.
- (5) V kolikor v danem roku taksa ni plačana, se pobuda ne obravnava.

4. člen (začetek veljavnosti)

Ta odlok začne veljati petnajsti dan po objavi v Uradnem vestniku Občine Gorišnica.

Številka:

Datum:

Obrazložitev

Pravni temelj

Za sprejem predloga Odloka o določitvi takse za obravnavanje zasebnih pobud za spremembo namenske rabe prostora v Občinskem prostorskem načrtu Občine Gorišnica predstavljajo pravno podlago naslednji predpisi:

- Zakon o urejanju prostora (Uradni list RS, št. 61/17, v nadaljnjem besedilu: ZUreP-2), ki v prvem odstavku 109. člena določa, da občina lahko predpiše takso za obravnavanje tistih zasebnih potreb glede prostorskega razvoja, ki predstavljajo pobudo za spremembo namenske rabe prostora v občinskem prostorskem načrtu (v nadaljevanju: OPN), in v tretjem odstavku, da višino takse predpiše z odlokom;
- Statut Občine Gorišnica (Uradno glasilo slovenskih občin, št. 57/2017), ki v 76. členu med drugim določa pristojnost Občinskega sveta Občine Gorišnica, da sprejema odloke Občine Gorišnica.

Razlogi in cilji, zaradi katerih je akt potreben, ter ocena stanja

Na podlagi ZUreP-2, ki se začne uporabljati 1. junija 2018, je v 109. členu določeno, da občina lahko predpiše takso za obravnavanje tistih zasebnih potreb glede prostorskega razvoja, ki predstavljajo pobudo za spremembo namenske rabe prostora v občinskem prostorskem načrtu, ter da plačilo takse ne zagotavlja spremembe namenske rabe prostora v OPN, temveč zgolj

obravnavo ustreznosti pobude z vidika njene skladnosti s temelji urejanja prostora, cilji prostorskega razvoja občine in pravnimi režimi v prostoru ter z vidika možnosti opremljanja zemljišča s komunalno opremo in drugo gospodarsko javno infrastrukturo. Določeno je še, da je plačilo takse pogoj za obravnavo pobude, in da višina takse znaša za posamezno pobudo med 50 in 300 eurov, odvisno od tega, ali gre za spremembo osnovne ali podrobnejše namenske rabe prostora in od potrebe po obravnavi pobude glede na pravne režime ter v postopku celovite presoje vplivov na okolje.

V dosednji praksi izvajanja nalog prostorskega načrtovanja v Občini Gorišnica je bilo značilno veliko število zasebnih pobud za spremembo namenske rabe prostora, predvsem tistih, s katerimi je predlagana sprememba kmetijske namenske rabe v stavbno, in ki so v večini primerov zavrnjene. Pričakovati je, da bodo zaradi pogoja plačila takse v postopek uvrščene pretežno utemeljene pobude, spremembe določb Občinskega prostorskega načrta Občine Gorišnica pa bodo omogočile izvedbo prostorsko sprejemljivih zasebnih potreb.

Poglavitne rešitve

Poglavitna rešitev odloka je določitev višine takse za obravnavanje tistih zasebnih potreb glede prostorskega razvoja, ki predstavljajo pobudo za spremembo namenske rabe prostora v Občinskem prostorskem načrtu Občine Gorišnica, kar po ZUreP-2 predstavlja pogoj za obravnavo pobude. V primerih pobude za spremembo osnovne namenske rabe prostora v stavbna zemljišča je zaradi vsebine spremembe potrebna obravnava glede na pravne režime in v postopku celovite presoje na okolje, zahtevnost in obseg izvedbe postopka priprave navedenega prostorskega akta pa sta podlaga za določitev takse v višini 300 eurov. V postopku spremembe podrobnejše namenske rabe prostora je obravnava glede na pravne režime potrebna, celovita presoja vplivov na okolje pa v tistih primerih, ko v okviru postopka na podlagi podatkov o obsegu sprememb podrobnejše namenske rabe tako določijo pristojni nosilci urejanja prostora, zato je za te pobude določena taksa v višini 150 eurov. Za pobude, ki predvidevajo spremembo namenske rabe prostora v območje primarne rabe (gozdna, kmetijska, vodna) se taksa ne zaračuna (sem so zajete spremembe iz območja stavbnih zemljišč v območje primarne rabe in spremembe znotraj primarne rabe - na primer: sprememba iz območja kmetijskih v gozdna zemljišča).

Ocena finančnih in drugih posledic odloka

Gre za novo takso zato tudi ni mogoče predvideti števila pobud za spremembo namenske rabe prostora, za katere bo plačana predpisana taksa, in višine prilivov iz tega naslova. Prihodki iz naslova takse so v skladu s tretjim odstavkom 109. člena ZUreP-2 namenski vir občine za financiranje nalog urejanja prostora.

Predlog za sprejem akta po skrajšanem postopku

Glede na to, ker gre za uskladitev postopkov z novo zakonodajo, v skladu z 86. členom Poslovnika Občinskega sveta Občine Gorišnica (Uradno glasilo slovenskih občin, št. 25/2006) predlagam sprejem osnutka (predloga) Odloka o določitvi takse za obravnavanje zasebnih pobud za spremembo namenske rabe prostora v Občinskem prostorskem načrtu Občine Gorišnica po skrajšanem postopku.

Pripravil:

mag. Dejan Zorec



4.

ODLOK O DOLOČITVI STROŠKOV LOKACIJSKE PREVERITVE V OBČINI GORIŠNICA

Je obravnaval Odbor za prostorsko planiranje in gospodarjenje z nepremičninami, na svoji 2. redni seji, dne 14.5.2019

PREDLOG SKLEPA:

Člani Odbora za prostorsko planiranje in gospodarjenje z nepremičninami so bili seznanjeni z osnutkom Odloka o določitvi stroškov lokacijske preveritve v Občini Gorišnica in ga v predlagani obliki in vsebi predlagajo Občinskemu svetu Občine Gorišnica v sprejem.

osnutek (predlog)

Na podlagi 132. člena Zakona o urejanju prostora (Uradni list RS, št. 61/17), 29. člena Zakona o lokalni samoupravi (Uradni list RS, št. 94/07 - uradno prečiščeno besedilo, 27/08 - odl. US, 76/08, 79/09, 51/10, 84/10 - odl. US, 40/12 - ZUJF, 14/15 - ZUUJFO, 76/16 - odl. US, 11/18 - ZSPDSLS-1 in 30/18) in 15. člena Statuta Občine Gorišnica (Uradno glasilo slovenskih občin, št. 57/2017) je Občinski svet Občine Gorišnica na _____ seji, dne _____, sprejel

ODLOK

o določitvi stroškov lokacijske preveritve v Občini Gorišnica

1. člen **(vsebina odloka)**

Odlok o določitvi stroškov lokacijske preveritve v Občini Gorišnica določa:

- višino nadomestila stroškov postopka lokacijske preveritve,
- način plačevanja nadomestila stroškov postopka lokacijske preveritve,
- posledice neplačila nadomestila stroškov postopka lokacijske preveritve.

2. člen **(višina nadomestila stroškov)**

(1) Stroški za posamezno lokacijsko preveritev znašajo:

- za določanje obsega stavbnega zemljišča pri posamični poselitvi 1.000 evrov,
- za individualno odstopanje od prostorskih izvedbenih pogojev 1.600 evrov,
- za omogočanje začasne rabe prostora 1.300 evrov.

(2) V kolikor dejanski stroški lokacijske preveritve presežejo navedene zneske, občina obračuna investitorju celoten presežek stroškov.

(3) Stroškov postopka lokacijske preveritve ni potrebno poravnati, ko je lokacijska preveritev potrebna zaradi očitnih pisnih, računskih in tehničnih napak v tekstualnem ali grafičnem delu občinskega prostorskega izvedbenega akta.

(4) Zavezanec za plačilo nadomestila stroškov je pobudnik za izvedbo postopka lokacijske preveritve.

3. člen **(način plačila nadomestila stroškov)**

(1) Vlagatelj poda vlogo za izvedbo postopka lokacijske preveritve na obrazcu Občine Gorišnica s priloženim elaboratom in plača takso po taksni tarifi za vloge. Občina preveri skladnost elaborata z določbami ZUreP-2 in v kolikor meni, da ustreza in se postopek lahko nadaljuje, izda sklep o plačilu stroškov. Obveznost plačila nadomestila stroškov lokacijske preveritve nastane takrat, ko zavezanec prejme sklep o plačilu.

(2) Sklep mora vsebovati za fizično osebo osebno ime in naslov zavezanca, za pravno osebo pa ime, davčno ali matično številko in sedež, višino stroškov in pravno podlago za njihovo odmero, rok plačila nadomestila stroškov (v 15 dneh od vročitve sklepa), številko računa za nakazilo, referenco ter opozorilo o posledicah, če se nadomestila stroškov ne plača v predpisanem roku.

(3) Plačilo nadomestila stroškov je pogoj za obravnavo elaborata in izdajo sklepa o lokacijski preveritvi.

4. člen **(začetek veljavnosti)**

Ta odlok začne veljati petnajsti dan po objavi v Uradnem vestniku Občine Gorišnica.

Številka:

Datum:

Obrazložitev

Pravni temelj

Za sprejem osnutka (predloga) Odloka o določitvi stroškov lokacijske preveritve v Občini Gorišnica predstavljajo pravno podlago naslednji predpisi:

- Zakon o urejanju prostora (Uradni list RS, št. 61/17, v nadaljnjem besedilu: ZUreP-2), ki v drugem odstavku 132. člena določa, da Občina določi stroške lokacijske preveritve z odlokom,
- Statut Občine Gorišnica (Uradno glasilo slovenskih občin, št. 57/2017, ki v 76. členu med drugim določa pristojnost Občinskega sveta Občine Gorišnica, da sprejema odloke Občine Gorišnica.

Razlogi in cilji, zaradi katerih je akt potreben, ter ocena stanja

Na podlagi določb ZUreP-2, ki se začne uporabljati 1. junija 2018, je v določbah od 127. do 133. člena predviden postopek lokacijske preveritve kot nov instrument prostorskega načrtovanja, ki omogoča hitrejšo prilagajanje in manjša odstopanja od pogojev, določenih v prostorskih izvedbenih aktih. Z lokacijsko preveritvijo se za namen izvajanja gradenj prilagodi in določi natančna oblika ter velikost območja stavbnih zemljišč na posamični poselitvi, za doseganje gradbenega namena prostorskega izvedbenega akta dopušča individualno odstopanje od predpisanih prostorskih izvedbenih pogojev in za namen smotne rabe ter aktivacije zemljišč in objektov, ki niso v uporabi, omogoča začasno rabo prostora. ZUreP-2 določa omejitve, okoliščine in pogoje, pod katerimi je dopustna ureditev z lokacijsko preveritvijo ter postopek izvedbe lokacijske preveritve, v drugem odstavku 132. člena pa nalaga Občini sprejem odloka, s katerim določi stroške lokacijske preveritve. Predlagani odlok bo podlaga za izdajo sklepa o določitvi stroškov v posamičnem postopku, plačilo nadomestila stroškov na račun občine pa bo pogoj za izvedbo postopka, to je obravnavo predlaganega elaborata in izdajo sklepa o lokacijski preveritvi.

Poglavitne rešitve

Poglavitna rešitev predloga odloka je določitev višine stroškov za izvedbo lokacijske preveritve, ki jih Občina Gorišnica zaračuna investitorju ali pobudniku kot nadomestilo stroškov, ki nastanejo v postopku lokacijske preveritve na podlagi pobude investitorja gradnje na posamični poselitvi, investitorja, ki želi odstopati od prostorskih izvedbenih pogojev ali izvesti dopolnilne prostorske ureditve ali posege v prostor, ali pobudnika začasne rabe prostora. V primerih, ko je izvedba postopka lokacijske preveritve potrebna za uresničitev investicijske namere Občine Gorišnica, plačilo nadomestila stroškov ni predvideno, saj vse stroške nosi sama. Predlagane višine stroškov za posamezne vrste lokacijskih preveritev so odvisne od zahtevnosti postopkov, predpisanih v 128., 129 in 130. členu ZUreP-2. Za lokacijsko preveritev za določanje obsega stavbnega zemljišča pri posamični poselitvi (večinoma zaselki ali kmetije), kjer gre v večini primerov za omejeno povečanje izvorno

določenega zemljišča, znaša 1.000 evrov, za individualno odstopanje od prostorskih izvedbenih pogojev, kjer je postopek zahtevnejši, saj predvideva preverjanje okoliščin in pogojev ter določanje dodatnih pogojev, znaša 1.600 evrov, ter za omogočanje začasne rabe prostora, kjer je treba preveriti predpisane omejitve in določiti pogoje uporabe, pa znaša 1.300 evrov. Skladno z določbami ZUreP-2 mora investitor ali pobudnik pobudi priložiti elaborat lokacijske preveritve, v katerem utemelji skladnost pobude z določbami ZUreP-2 in prostorskih izvedbenih aktov. Občina izvede postopek, ki se zaključi s sklepom, ki ga sprejme svet, in s katerim lokacijsko preveritev potrdi ali zavrne. Sklep se objavi v uradnem glasilu in je obvezna podlaga v postopkih izdaje predodločb in gradbenih dovoljenj ter izvedbe posegov v prostor, za katera gradbeno dovoljenje ni predpisano.

Ocena finančnih in drugih posledic odloka

Gre za nov postopek in zato tudi ni mogoče predvideti števila pobud za izvedbo postopka lokacijske preveritve, oceniti višine prilivov iz tega naslova ali morebitnih drugih posledic predloga odloka z vidika obsega dela in potrebnega števila uslužbencev za izvajanje nalog. Prihodki iz naslova lokacijske preveritve so v skladu s tretjim odstavkom 132. člena ZUreP-2 namenski vir občine za financiranje nalog urejanja prostora.

Predlog za sprejem akta po skrajšanem postopku

Glede na to, da je v skladu z določbo ZUreP-2 potrebno odlok sprejeti do začetka uporabe ZUreP-2 (tj. do 1. 6. 2018) in ker gre za uskladitev postopkov z novo zakonodajo, v skladu z ___ členom Poslovnika Občinskega sveta Občine Gorišnica predlagam sprejem osnutka (predloga) Odloka o območjih obveznega soglasja za spreminjanje meje parcele na območju Občine Gorišnica po skrajšanem postopku.

Pripravil:
mag. Dejan Zorec

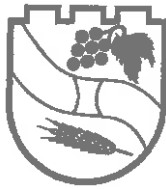

5.

SD OPN

Je obravnaval Odbor za prostorsko planiranje in gospodarjenje z nepremičninami, na svoji 2. redni seji, dne 14.5.2019

PREDLOG SKLEPA

Člani Odbora za prostorsko planiranje in gospodarjenje z nepremičninami so bili seznanjeni s potekom postopka SDOPN. Občinskemu svetu Občine Gorišnica predlagajo, da sprejme sklep o izvedbi javne razgjitve SDOPN vključno s pobudami, ki so pogojno pozitivno opredeljene.



Številka:
Datum:

Zadeva: Poziv za zagotovitev vračila nezazidanega stavbnega zemljišča v kmetijsko namensko rabo, kot pogoj za sprejemljivost pobude za spremembo namenske rabe prostora

Na podlagi pridobljenega dopolnilnega prvega mnenja Ministrstva za kmetijstvo gozdarstvo in prehrano (št. 350-30/2008/107 z dne 10.8.2018), so pobude (spremembe namenske rabe prostora), ki so označene na internih kartah javne razgrnitve (glej XXX) pogojno sprejemljive, če si bodo pobudniki zagotovili vračanje nezazidanega stavbnega zemljišča v kmetijsko namensko rabo.

Obrazložitev:

Občina Gorišnica je na Ministrstvo za kmetijstvo, gozdarstvo in prehrano vložila vlogo za pridobitev dopolnilnega prvega mnenja na osnutek prvih sprememb in dopolnitev občinskega prostorskega načrta Občine Gorišnica (v nadaljevanju SDOPN1).

Ministrstvo za kmetijstvo, gozdarstvo in prehrano (v nadaljevanju: MKGP) se je z dopolnilnim prvim mnenjem na osnutek SDOPN1 št. 350-30/2008/107 z dne 10.8.2018 ponovno opredelilo do nekaterih pobud za spremembo namenske rabe prostora.

Glede na dopolnilno prvo mnenje MKGP, so nekatere pobude za spremembo namenske rabe pogojno sprejemljive, v kolikor si bodo pobudniki zagotovili vračilo nezazidanega stavbnega zemljišča nazaj v namensko rabo kmetijskih zemljišč, kot zamenjavo za zagotovitev sprejemljivosti pobude vlagatelja/ice.

V kolikor pobudnik, čigar pobuda je v SDOPN1 opredeljena kot pogojno sprejemljiva, v občini Gorišnica razpolaga z zemljiščem (v svoji lasti ali v dogovoru z drugim lastnikom), ki se ga lahko vrne nazaj v namensko rabo kmetijskih zemljišč (ni predvideno za pozidavo), naj predloži izjavo, iz katere bo razvidno na kateri parceli in v kateri katastrski občini se to zemljišče nahaja. Izjava mora biti podpisana iz strani lastnika zemljišča. Pobudniki, katerih pobude so pogojno sprejemljive, si morajo zemljišča za vračilo nazaj v namensko rabo kmetijskih zemljišč, zagotoviti sami.

Zemljišče, namenjeno za vračilo v kmetijsko namensko rabo mora izpolnjevati naslednje pogoje:

- v OPN občine Gorišnica mora biti po osnovni namenski rabi opredeljeno, kot stavbno zemljišče (zemljišče za pozidavo),
- v naravi mora biti nepozidano,
- mora biti ob robu naselij,
- mora mejiti na kmetijsko zemljišče,
- mora biti približno podobne velikosti, kot je velikost zemljišča pobude.
- mora imeti približno enako boniteto, kot je boniteta zemljišča pobude.

Z vračilom stavbnega zemljišča se:

- ne sme zmanjšati obseg zelenih površin v naselju;
- ne sme zmanjšati obseg predvidenih javnih površin v naselju;
- v obstoječa urbana naselja ne sme vnašati nove kmetijske dejavnosti,
- ne sme ustvariti vrzeli v liniji pozidave.



Občina Gorišnica
Gorišnica 83 a
2272 Gorišnica

Občina Gorišnica bo vsa zemljišča, ki bi se lahko vrnila v namensko rabo kmetijskih zemljišč, glede na zgoraj navedene kriterije, strokovno presodila in v kolikor bodo ustrezna, vključila v postopek SDOPN1, kot zamenjavo za zagotovitev sprejemljivosti pobude vlagatelja/ice.

Podpisane izjave se naj predložijo na sedež Občine Gorišnica, Gorišnica 83 a, 2272 Gorišnica. Rok za predložitev izjave je: XX.

Občina kljub navedenemu ne zagotavlja, da bo pobuda iz strani nosilca urejanja prostora Ministrstva za kmetijstvo, gozdarstvo in prehrano - sprejemljiva.

S spoštovanjem!

Pripravil:

Žig:

Odgovorna oseba:

Priloge:

- interne karte javne razgrnitve (glej XXX)



OBČINA GORIŠNICA
PREGLADNA KARTA
80 000 - GORŠKA PRILAZPORA
MERILO 1 : 750

LEGENDA
Razpisno opredeljena parcela
Nepisano opredeljena parcela

Datum: 07/2019



6.

OPPN SEVER 2

Je obravnaval Odbor za prostorsko planiranje in gospodarjenje z nepremičninami, na svoji 2. redni seji, dne 14.5.2019

PREDLOG SKLEPA

Člani Odbora za prostorsko planiranje in gospodarjenje z nepremičninami so bili seznanjeni s potekom postopka OPPN Gorišnica Sever 2. Občinskemu svetu Občine Gorišnica predlagajo, da se dopolnjen osnutek OPPN Gorišnica Sever 2, ki upošteva stališča do pripomb, podanih v času javne razgrnitve, javno predstavi lastnikom na območju OPPN.



OBČINSKI PODROBNI PROSTORSKI
 NAČRT ZA OBMOČJE GORIŠNICA -
 SEVER 2
 (EUP GO 08, GO 09, GO 10, GO 67)

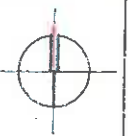

- LEGENDA:
- MEJA OPPN
 - OBSTOJEČA PARCELNA MEJA

Projektant	PROPEAN Urejalna poslovna, arhitekturna inženirska družba s.p.a. Kovčeva ul. 6270 Kobilje tel.: 05 99 28 198 fax: 05 91 27 62 e-mail: info@propean.si		
Investitor	OBČINA GORIŠNICA, Gorliška 85a, 2272 Gorliška		
Prostorski akt	OBČINSKI PODROBNI PROSTORSKI NAČRT ZA OBMOČJE GORIŠNICA - SEVER 2 (EUP GO 08, GO 09, GO 10, GO 67)		
Vrsta prost. akta	OPPN	Odpr. prost. načrtov.	IVANKA KRALIČ univ.dipl.inž.arh.spec.uob. ZAPS 0016 A
Faza	STALNICA DO PRIPOMO	Arhiv:	IVANKA KRALIČ univ.dipl.inž.arh.spec.uob. ZAPS 0016 A
Št. projekta	OPPN-12/16	Datum	MAREC, 2019

UREDITVENA SITUACIJA

1:1000



7.

24. OBČINSKI PRAZNIK OBČINE GORIŠNICA

Je obravnaval Odbor za negospodarstvo in javne službe družbenih dejavnosti, na svoji 2. redni seji, dne 29.5.2019

PREDLOG SKLEPA

Člani Odbora za negospodarstvo in javne službe družbenih dejavnosti se strinjajo s programom prireditev ob občinskem prazniku.

OSNUTEK PROGRAMA PRIREDITEV OB 24. OBČINSKEM PRAZNIKU OBČINE GORIŠNICA OD 7.7.2019 DO 21.7.2019

DATUM	PRIREDITEV
7. 7. 2019	DAN GASILCEV V MALI VAS
13. 7. 2019	VAŠKA OLIMPIJADA V GORIŠNICI
14. 7. 2019	SREČANJE STAREJŠIH OBČANOV
15. 7. 2019	TURNIR V TENISU
18. 7. 2019	KEGLANJE / SLAVNOSTNA SEJA IN TEK
19. 7. 2019	OSREDNJA PROSLAVA
20. 7. 2019	KOLESARJENJE PO OBČINI
21.7.2019	Farno žegnanje »Sveta Marjeta«



8.

VRTEC GORIŠNICA – DOKUMENTACIJA

Je obravnaval Odbor za negospodarstvo in javne službe družbenih dejavnosti, na svoji 2. redni seji, dne 29.5.2019

PREDLOG SKLEPA

Člani Odbora za negospodarstvo in javne službe družbenih dejavnosti so bili seznanjeni s Sklepi vrtca Gorišnica za šolsko leto 2019/2020, ki zajemajo: določitev poslovnega časa delovanja vrtca, vrsto in število oddelkov vrtca, sistematizacijo delovnih mest vrtca in določitev cen posameznih oddelkov vrtca in jih v predlagani obliki in vsebini predlagajo Občinskemu svetu v sprejem.



Na podlagi petega odstavka 25. člena Pravilnika o normativih za opravljanje dejavnosti predšolske vzgoje (Uradni list RS, št. 27/2014 in spremembe) in Statuta Občine Gorišnica je Občinski svet Občine Gorišnica na _____ seji, dne _____ sprejel

SKLEP

o določitvi poslovnega časa delovanja vrtca

1. člen

Najmanjše število otrok, pri katerem so oddelki vrtca Gorišnica dolžni začeti in končati svoj poslovni čas, je en (1) otrok.

2. člen

Poslovni čas oddelkov vrtca Gorišnica se ne začne pred 6:00 uro zjutraj in ne konča po 16:30 uri popoldan, ob upoštevanju najmanjšega števila otrok iz 1. člena tega sklepa.

3. člen

Ta sklep se objavi v Uradnem glasilu slovenskih občin in začne veljati naslednji dan po objavi.

Številka:

Datum:

Občina Gorišnica
župan Jožef Kokot



Na podlagi 31. člena Zakona o vrtcih (Ur.l.RS, št. 100/05 in spremembe), 19. člena Pravilnika o metodologiji za oblikovanje cen programov v vrtcih, ki izvajajo javno službo (Ur.l.RS, št. 97/03, 77/05, 120/05 in 93/15) in Statuta Občine Gorišnica je Občinski svet Občine Gorišnica na _____ seji dne _____ sprejel naslednji

SKLEP
o določitvi cene programov predšolske vzgoje v
Osnovni šoli Gorišnica v Občini Gorišnica

1. člen

Cene programov dnevnega varstva za predšolske otroke v Osnovni šoli Gorišnica v Občini Gorišnica znašajo od 1.9.2019 mesečno na otroka :

- prva starostna skupina (od 1 do 3 let) 457,23 eur/mesec
- druga starostna skupina (od 3 do 6 let) 339,45 eur/mesec

2. člen

Dnevni strošek živil za otroke v cenah programov iz 1. odstavka tega sklepa znaša 2,20 eur.

Za čas, ko je otrok odsoten in ne obiskuje vrtca, se cena programa zniža za stroške živil od prvega dne odsotnosti, če je bila odsotnost javljena do 8.30 ure, oziroma od naslednjega dne javljene odsotnosti.

3. člen

Starši otrok, za katere je Občina Gorišnica po veljavnih predpisih dolžna kriti del cene programa predšolske vzgoje, lahko:

- uveljavijo rezervacijo otrok v poletnih mesecih v višini 50% prispevka staršev, določeno z odločbo, za en mesec,
- uveljavijo znižanje plačila za čas odsotnosti otroka zaradi bolezni več kot 30 dni, na podlagi zdravniškega potrdila, v višini 50% prispevka staršev, določeno z odločbo.

4. člen

Z dnem veljavnosti tega sklepa, preneha veljati Sklep o določitvi cene programov predšolske vzgoje v Osnovni šoli Gorišnica v Občini Gorišnica z dne 11.10.2018 (Uradno glasilo slovenskih občin, št.54/2018).

5. člen

Ta sklep se objavi v Uradnem glasilu slovenskih občin in začne veljati naslednji dan po objavi, uporabljati pa se začne s 1.9.2019.

Številka:

Datum:

Občina Gorišnica
župan Jožef Kokot



Na podlagi 17. člena Zakona o vrtcih (Uradni list RS, št. 100/05 in spremembe), 24.člena in 25.člena Pravilnika o normativih za opravljanje dejavnosti predšolske vzgoje (Uradni list RS, št. 27/2014 in spremembe) in Statuta Občine Gorišnica je Občinski svet Občine Gorišnica na _____ seji, dne _____ sprejel

SKLEP

o določitvi vrste in števila oddelkov ter števila otrok v posameznem oddelku vrtca

1. člen

Občina Gorišnica, ustanoviteljica javnega vzgojno-izobraževalnega zavoda Osnovna šola Gorišnica, soglaša, da je v šolskem letu 2019/2020 oblikovano 10 oddelkov vrtca in sicer:

- 4 homogeni oddelki prve starostne skupine,
- 5 homogenih oddelkov druge starostne skupine in
- 1 kombiniran oddelek.

2. člen

Občina Gorišnica soglaša, da se v primeru potrebe, poviša normativ za dva(2) otroka v posameznem oddelku.

3. člen

Ta sklep se objavi v Uradnem glasilu slovenskih občin in začne veljati naslednji dan po objavi.

Številka:

Datum:

Občina Gorišnica
župan Jožef Kokot



Na podlagi 108. člena Zakona o organizaciji in financiranju vzgoje in izobraževanja (Uradni list RS, št.16/07 in spremembe), Zakona o vrtcih (Uradni list RS, št.100/05 in spremembe) in Statuta Občine Gorišnica, je Občinski svet Občine Gorišnica na ____ seji, dne _____ sprejel

SKLEP

o potrditvi sistemizacije delovnih mest v javnem vzgojno-izobraževalnem zavodu Osnovna šola Gorišnica – enota vrtec za šolsko leto 2019/2020

1. člen

Občina Gorišnica potrjuje sistemizacijo delovnih mest v javnem vzgojno – izobraževalnem zavodu Osnovna šola Gorišnica – enota vrtec kot sledi:

NAZIV DELOVNEGA MESTA	NORMATIV	DELEŽ MESTA
Pomočnik ravnatelja	1	0,5
Vzgojitelj	1/1 odd.	10
Pomočnik vzgojitelja	1/1 odd, 1,28/1 odd.za I.starost. obdobje	11,12
Organizator prehrane	1/60 odd.	0,17
Organizator zdravstveno higijskega režima	1/60 odd.	0,17
Knjigovodja	1/15	0,67
Hišnik	1/18	0,56
Administrator	1/15	0,67
Svetovalni delavec	1/30	0,33
Delavci v kuhinji	Poseben izračun	2
Čistilka	1/600m ²	1,5
Perica	1/150 (otroci do 2 let) 1/250 (otroci nad 2 letoma)	0,83
Tehniški sodelavec- vodja tehniških služb (VII/1)	1	1

2. člen

Ta sklep začne veljati naslednji dan po sprejetju.

Številka:

Datum:

Občina Gorišnica
župan Jožef Kokot



Občina Gorišnica
Gorišnica 83
2272 Gorišnica

OŠ Gorišnica		OBCINA GORIŠNICA <i>Šilak</i>	
Prejeto:	15.5.2019	Sig. znak:	1000
Vred:		Priloge:	
Številka zadeve:		388/2019	

Datum: 15. 5. 2019
Številka: 024-1/2019/80

Zadeva: Dokumentacija - vrtec Gorišnica

Spoštovani,

v prilogi pošiljamo dokumentacijo, ki zajema načine in pogoje za nemoteno delovanje vrtca Gorišnica.

S spoštovanjem,



Milan Šilak, ravnatelj

Priloge:

- Določitev poslovnega časa delovanja vrtca za šolsko leto 2019/2020
- Vrsta in število oddelkov vrtca za šolsko leto 2019/2020 ter predlog sklepa o povečanju normativa za 1 ali 2 otroka v posameznem oddelku vrtca
- Sistemizacija delovnih mest v vrtcu Gorišnica
- Določitev cen posameznih oddelkov vrtca za šolsko leto 2019/2020



Določitev poslovnega časa delovanja vrtca za šolsko leto 2019/2020

V skladu s 25. členom (peti odstavek) Pravilnika o normativih za opravljanje dejavnosti predšolske vzgoje (Uradni list RS, št. 27/2014, 47/17, 43/18) občina ustanoviteljica sprejme sklep o določitvi najmanjšega števila otrok, pri katerem je vrtec Gorišnica dolžan začeti in končati svoj poslovni čas.

V preteklem šolskem letu je vrtec Gorišnica posloval od 6:00 do 16:30. Nekajkrat med letom smo izjemoma sprejeli otroka tudi ob 5:45. Potreba po podaljšanju poslovnega časa vrtca do sedaj ni bilo.

Finančne posledice podaljšanega poslovnega časa:

- daljši poslovni čas zahteva dodatno prisotnost vsaj enega strokovnega delavca (pomočnik vzgojitelja) pri neposrednem delu z otroci v oddelku, za čas podaljšane delovanja vrtca.

Občina ustanoviteljica določi tudi najmanjše število otrok, pri katerem je vrtec Gorišnica dolžan začeti in končati poslovni čas. Predlagamo, da je to en otrok.

Predlog členov v sklepu:

__ . člen

Najmanjše število otrok, pri katerem so oddelki vrtca Gorišnica dolžni začeti in končati svoj poslovni čas, je en (1) otrok.

__ . člen

Poslovni čas oddelkov vrtca Gorišnica, v šolskem letu 2018/2019, se ne začne pred 6:00 uro zjutraj in ne konča po 16:30 uri popoldan, ob upoštevanju najmanjšega števila otrok iz __. člena tega sklepa.



Vrsta in število oddelkov vrtca za šolsko leto 2019/2020 ter predlog sklepa o povečanju normativa za 1 ali 2 otroke v posameznem oddelku vrtca

V skladu s 24. členom (prvi odstavek) Pravilnika o normativih za opravljanje dejavnosti predšolske vzgoje (Uradni list RS, št. 27/2014, 47/17, 43/18) je potrebno sprejeti sklep o določitvi vrste in števila oddelkov ter števila otrok v posameznem oddelku vrtca.

25. člen omenjenega pravilnika določa veljavne normative za opravljanje dejavnosti predšolske vzgoje in sicer:

1. starostno obdobje	Homogen oddelek	9 – 12 otrok
	Heterogen oddelek	7 – 10 otrok
2. starostno obdobja	Homogen oddelek: 3 – 4 let	12 – 17 otrok
	Homogen oddelek: 4 – 5 let in 5 – 6 let	17 – 22 otrok
	Heterogen oddelek	14 – 19 otrok
3. starostno obdobje	Kombiniran oddelek	10 – 17 otrok

Osnovna šola Gorišnica je na podlagi izvedenega vpisa otrok oblikovala 10 oddelkov vrtca. Vpisanih je 183 otrok in sicer 56 otrok prvega starostnega obdobja ter 127 otrok drugega starostnega obdobja.

Pravilnik v 25. členu določa, da občina ustanoviteljica vrtca, lahko glede na razmere in položaj dejavnosti predšolske vzgoje v občini odloči, da se najvišje število otrok v oddelku poveča za največ dva (2) otroke.

Glede na navedeno predlagam, da Občina Gorišnica sprejme **sklep o povišanju normativa za dva (2) otroke v posameznem oddelku**, saj le na ta način zagotovimo sprejem vseh vpisanih otrok.



S K L E P

***o potrditvi sistemizacije delovnih mest v javnem vzgojno-izobraževalnem zavodu
Osnovna šola Gorišnica – enota vrtec za šolsko leto 2019/2020***

1. člen

*Občina Gorišnica potrjuje sistemizacijo delovnih mest v javnem vzgojno – izobraževalnem zavodu
Osnovna šola Gorišnica – enota vrtec kot sledi:*

NAZIV DELOVNEGA MESTA	NORMATIV	DELEŽ MESTA
Pomočnik ravnatelja	1	0,5
Vzgojitelj	1/1 odd.	10
Pomočnik vzgojitelja	1/1 odd.; 1,28/1 odd. za I. starost. obdobje	11,12
Organizator prehrane	1/60 odd.	0,17
Organizator zdravstveno higienskega režima	1/60 odd.	0,17
Knjigovodja	1/15	0,67
Hišnik	1/18	0,56
Administrator	1/15	0,67
Svetovalni delavec	1/30	0,33
Delavci v kuhinji	Poseben izračun	2
Čistilka	1/600m ²	1,5
Perica	1/150 (otroci do 2 let) 1/ 250 (otroci nad 2 letoma)	0,83
Tehniški sodelavec – vodja tehniških služb (VII/1)	1	1

2. člen

Ta sklep začne veljati naslednji dan po sprejetju.

O B R A Z L O Ž I T E V

cen programa v Vrtcu OŠ Gorišnica

1. UVOD

Na podlagi Zakona o vrtcih se programi predšolske vzgoje financirajo iz:

- javnih sredstev,
- sredstev ustanovitelja,
- plačil staršev ter
- donacij in drugih virov.

Osnova za plačila staršev in sredstev ustanovitelja je cena programa, v katerega je vključen otrok. Cene programov, ki jih izvaja vrtec, na predlog vrtca določi občina – ustanoviteljica zavoda. Ker sodi področje predšolske vzgoje med izvirne pristojnosti občine, je dolžnost občine zagotavljati pogoje za predšolsko dejavnost, kakor tudi zagotavljati sredstva za kritje razlike v ceni.

1.1. Oblikovanje cen programov

Način oblikovanja, izračuna cene programa v vrtcu določa Pravilnik o metodologiji za oblikovanje cen programov v vrtcih, ki izvajajo javno službo (Uradni list RS, št. 97/03, 77/05, 120/05, 93/15 – v nadaljevanju metodologija). Pravilnik določa metodologijo po kateri se določajo splošni elementi za oblikovanje cen programov v vrtcih, ki izvajajo javno službo.

Vrtec oblikuje cene programov za otroke v oddelkih ki jih oblikuje, in sicer

- prvega starostnega obdobja,
- drugega starostnega,

Iz metodologije izhaja, da se kot elementi za oblikovanje cen programov upoštevajo:

- stroški dela,
- stroški materiala in storitev,
- stroški živil za otroke.

Stroški dela se obračunavajo za število zaposlenih, potrebnih za izvajanje programa v skladu s predpisanimi normativi, ki jih določajo zakon in na njegovi podlagi izdani podzakonski predpisi, in za število zaposlenih, ki jih v skladu s predpisi o ugodnejših normativih odobri občina. Stroški dela vključujejo plače, obvezne prispevke delodajalca in druge stroške dela, kot so dodatno pokojninsko zavarovanje, regres, povračila stroškov prehrane med delom, povračila stroškov prevoza na delo in z dela, jubilejne nagrade, odpravnine ob upokojitvi, solidarnostne pomoči. Pri ugotavljanju števila zaposlenih se mora upoštevati tudi optimalna organizacija dela, ki vključuje združevanje oddelkov na začetku in koncu obratovalnega časa vrtca. Stroškom dela se morajo prišteti tudi sredstva za nadomeščanje odsotnih delavcev z razloga nezmožnosti dela zaradi bolezni ali poškodbe do 30 delovnih dni.

Stroški materiala in storitev so vsi stroški za nabavljeni material in opravljene storitve, ki jih delimo na funkcionalne stroške objektov (ogrevanje, elektrika, plin, voda, komunalne storitve, tekoče vzdrževanje objektov, zavarovalne premije, varovanje objektov ...) in funkcionalni stroški osnovne dejavnosti (didaktična sredstva in igrače, stalno strokovno usposabljanje, obvezne zdravstvene storitve, varstvo pri delu, pisarniško poslovanje, drobni inventar ...) ter drugi specifični namenski stroški.

Stroški živil za otroke se določijo na podlagi števila obrokov.

Med elemente cene ne sodijo stroški za investicijsko vzdrževanje in investicije, ki jih vrtcem v skladu z zakonom zagotavlja lokalna skupnost, in vsi drugi stroški, ki niso neposredno povezani z izvajanjem programa v okviru javne službe (zaposlitve delavcev, s katerimi se presegajo predpisani normativi, sredstva za obnovo obrabljene opreme, pohišta in delovnih priprav, nadomestila delovnim invalidom za čas čakanja na drugo ustrezno delo, stroški sodnih postopkov, poravnava odškodnin na podlagi izvršilnega naslova ...). Stroške, ki niso elementi za izračun cene, krije ustanovitelj v skladu z zakonom, drugimi predpisi, aktom o ustanovitvi zavoda oz. v skladu s pogodbo o financiranju zavoda. Na podlagi metodologije je cena izračunana na število otrok, ki je določeno kot najvišji normativ za oblikovanje posamezne vrste oddelkov, ne glede na to, koliko otrok je dejansko vključenih v oddelok. V primeru, da je število otrok v oddelkih manjše od števila, ki je določeno kot najvišji normativ za oblikovanje posamezne vrste oddelka, je lokalna skupnost ustanoviteljica vrtca dolžna vrtcu zagotavljati sredstva v višini cene programa brez živil za število otrok, ki predstavlja razliko med dejanskim številom otrok v oddelku in najvišjim normativom. Vsako prazno mesto do maksimalnega normativa je torej breme občine, zato je potrebno oblikovati oddelke maksimalno racionalno in uporabiti možnost fleksibilnega normativa – povečanje števila otrok v oddelku do dva otroka le tam, kjer je/bo dejansko prišlo do takšne potrebe.

Vrtec je pri oblikovanju oddelkov upošteval zakonske in podzakonske predpise in oddelke oblikoval do zgornje meje normativov, povečano v vseh oddelkih za 2 otroka. V vrtec OŠ Gorišnica je v šolskem letu 2019/2020 vpisanih 183 otrok, to število se je upoštevalo pri izračunu cene. Od teh 4 otroci začnejo obiskovati vrtec kasneje, saj še 1.9.2019 ne izpolnijo pogoja starosti 11 mesecev.

2. IZRAČUN VIŠINE PLAČILA VRTCA ZA STARŠE IN OBČINO

Starši lahko uveljavljajo znižano plačilo vrtca za otroke, ki obiskujejo javni vrtec, zasebni vrtec s koncesijo in zasebni vrtece, ki se financira iz občinskega proračuna. Staršem pripada pravica do znižanega plačila vrtca od dne naslednjega meseca po vložitvi vloge, podeli pa se za obdobje enega leta ali spremembe dejstev in okoliščin, ki vplivajo na priznanje pravice. Vloge za znižano plačilo vrtca se oddajo na krajevno pristojnem Centru za socialno delo. Vloge se obravnavajo po Zakonu o uveljavljanju pravic iz javnih sredstev (ZUPJS).

Višina plačila vrtca se ugotavlja na povprečni mesečni dohodek na osebo.

Dohodkovni razredi v skladu s 24. Členom ZUPJS

Dohodkovni razred	Povprečni mesečni dohodek na osebo v % od neto povprečne plače	Plačila staršev v % od cene programa
1.	do 18 %	0
2.	nad 18 % do 30 %	10%
3.	nad 30 % do 36 %	20%
4.	nad 36 % do 42 %	30%
5.	nad 42 % do 53 %	35%
6.	nad 53 % do 64 %	43%
7.	nad 64 % do 82 %	53%
8.	nad 82 % do 99 %	66%
9.	nad 99 %	77%

Staršem, ki ne uveljavljajo znižanega plačila vrtca, vrtec izstavi račun v višini najvišjega dohodkovnega razreda po lestvici.

Z uveljavitvijo Zakona o uravnoteženju javnih financ je prišlo do spremembe 32. člena Zakona o vrtcih, ki govori o plačilu oskrbnine za drugega in nadaljnje otroke, ki so hkrati vključeni v vrtec, in sicer: »Starši, ki imajo v vrtec vključena dva ali več otrok, plačajo za mlajšega otroka 30 % plačila, ki jim je določeno v skladu z zakonom kot znižano plačilo vrtca, za vsakega nadaljnjega mlajšega otroka pa so plačila oproščeni. Sredstva v višini razlike do znižanega plačila vrtca, se vrtcem zagotavlja iz državnega proračuna.»

Razlika med plačilom staršev in ceno programov se zagotavlja iz proračuna lokalne skupnosti, oziroma občine, kjer ima otrok stalno prebivališče.

V naš vrtec so vpisani še otroci iz občine Dornava (8), Ormož (7), Ptuj (1), Hajdina (2), Juršinci 1, Središče ob Dravi (1) in Markovci (1).

3. VRTEC NA OBMOČJU OBČINE GORIŠNICA IN NJEGOVA DEJAVNOST V ŠOLSLEM LETU 2019/2020

Občina Gorišnica je ustanoviteljica javno-vzgojnega izobraževalnega zavoda Osnovne šole Gorišnica, v sklopu katerega deluje organizacijska enota Vrtec Gorišnica.

V vrtec so vključeni otroci od enega do šestih let starosti. Glede na čas trajanja programa bo vrtec v novem šolskem letu izvajal dnevni program, ki traja od 6 do 9 ur dnevno. Vrtec je za šolsko leto 2019/2020 na podlagi števila prijav za vpis otrok v vrtec, glede na starost otrok in na podlagi normativov o številu otrok v posameznem oddelku, oblikoval oddelke, v katere so vključeni otroci prve in druge starostne skupine, skupaj 183 otrok.

V obrazložitvi k predlogu sistemizacije delovnih mest za šolsko leto 2019/2020 je navedeno, da je vrtec pri oblikovanju oddelkov upošteval možnost uporabe fleksibilnega normativa števila otrok v oddelkih, s čimer je tudi upoštevano večje število otrok pri izračunu cene posameznega programa predšolske vzgoje. Vrtec je pri oblikovanju oddelkov upošteval možnost povečanja števila otrok v oddelkih za največ dva otroka, kjer je bilo to možno in potrebno, tako da je lahko:

- v homogenih oddelkih prvega starostnega obdobja od 9 do največ 12 otrok + največ 2 otroka, skupaj največ 14 otrok,
- v homogenih oddelkih drugega starostnega obdobja 3–4 let od 12 do največ 17 otrok + največ 2 otroka, skupaj največ 19,
- v homogenih oddelkih drugega starostnega obdobja 4–5 let in 5–6 let od 17 do največ 22 otrok + največ 2 otroka, skupaj 24 otrok,
- v kombiniranih oddelkih 2–4 let, glede na število otrok prvega starostnega obdobja, povečanega za 2 otroka.

S tem je zagotovljena možnost vključitve čim več otrok v vrtec, katerih starši so v času spomladanskega vpisa vrtcu posredovali prijavo za vpis otroka v vrtec v šolskem letu 2019/2020.

Predlagane cene so oblikovane na podlagi števila otrok, ki je določeno kot najvišji normativ za oblikovanje posamezne vrste oddelka.

4. DOLOČITEV CENE PROGRAMOV

Vrtec mora vsako leto glede na vpis otrok občini predložiti ceno vrtca za novo šolsko leto. Trenutno veljavne cene veljajo od 1. 11. 2017 dalje za 183 otrok, ki so do 31. 8. 2019 razporejeni v 10-oddelčni vrtec.

Pripravljen je predlog cen programov za prav tako 183 otrok, ki so vpisani v vrtec s 1. 9. 2019. Oblikovanih je 10 skupin, in sicer

4 jaslične skupine, starost otrok od 1–3 let, vključenih 56 otrok,

6 skupin, starost od 3–6 let, vključenih 127 otrok.

Otroci obiskujejo dnevne programe. Dnevni program izvajata vzgojitelj in pomočnik vzgojitelja, in sicer tako, da dnevni program v oddelku prvega starostnega obdobja izvajata skupaj vsaj šest ur dnevno, dnevni program v oddelku drugega starostnega obdobja pa vsaj štiri ure dnevno. V oddelkih prve starostne skupine je potrebno zagotoviti na oddelek 1 vzgojiteljico in 1,28 pomočnice vzgojiteljice na oddelek, v oddelkih druge starostne skupine pa je potrebno zagotoviti 1 vzgojiteljico in 1 pomočnico vzgojiteljice na oddelek.

4.1. Struktura povprečnih mesečnih stroškov, na katerih temeljijo predlogi cen za programe v vrtcu in struktura predlaganih cen za programe v vrtcu po starostnih obdobjih za starostno skupino 1–3 jaslice in 2 starostno skupino so prikazani v naslednjih tabelah.

IZRAČUN CENE ZA ODDELEK 1-3 (JASLI)

po metodologiji za oblikovanje cen programov v vrtcih Ur. L RS 97/03,77/05,120/05,93/15

od 1 do 3 let: 4 oddelki
 najvišji normativ: 12 otrok na oddelek + 2 otroka
 dejansko: 56 otrok
 subdejavnost: 183 otrok

ZAP. ŠT	DELOVNO MESTO	ŠT. ODD.	NOR /ODD	ŠT ZAP/ NOR	STROŠEK DELA	ZNESEK MESEČNO	CENA/OTROKA		
							ŠT. OTROK	CENA	
1	2	3	4	5	6,00	7=5*6	8	9,00	
1 STROŠKI DELA									
1.1	PLAČE Z DAVKI IN PRISPEVKI							56	349,57
1.1.1	vzgojiteljica	4,00	1,00	4,00	2.297,14	9.188,56	56	164,09	
1.1.2	pomočnica vzgojiteljice	4,00	1,28	5,12	1.554,69	7.960,01	56	142,15	
1.1.3	SKUPAJ	8,00	2,28	9,12	4272,34	1.079,50	56	306,24	
1.1.4	Ostali zaposleni					2.426,48	56	43,33	
	Pom. rav. 0,50, svet. del. 0,30, čistilka 1,5, knjig. 1, hišnik 0,50, perica 0,74								
	osnova za izračun enote/otroka			5,00	1.585,71	7.928,51	183	43,33	
1.2 DRUGI STROŠKI DELA									
	osnova za izračun enote/otroka					1.580,88	56	28,23	
1.2.1	družbena prehrana, prevoz					5.166,09	183	28,23	
1.2.2	jubilejne nagrade					2.757,81	183	15,07	
1.2.3	regres za LD					125,16	183	0,68	
1.2.4	izobraževanje					1.924,64	183	10,52	
1.3	PREMIJE ZA KOLEKTIVNO POKOJNINSKO ZAVAROVANJE					359,03	183	1,96	
						245,84	56	4,39	
2 STROŠKI MATERIALA IN STORITEV									
						802,97	183	4,39	
	Funkcionalni stroški objektov					2.154,32	56	37,64	
	Funkcionalni stroški osnovne dejavnosti					2.721,21	183	14,87	
						4.185,21	183	22,87	
3 STROŠKI ŽIVIL ZA OTROKE									
						2.094,40	56	37,40	
	Prehrana 2,20 x 17 dni povprečje							37,40	
4 SKUPAJ 1-4									
									457,23

IZRAČUN CENE ZA ODDELEK 3-6 let

po metodologiji za oblikovanje cen programov v vrtcih Ur. L RS 97/03,97/03,77/05,120/05,93/15

od 3 do 6 let: 5 oddelkov
 najvišji normativ: 1 skupina s 17 otroki, 4 skupine z 22 otroki + 2 otroka in 17 otrok
 dejansko: 127 otrok
 subdejavnost: 183 otrok

ZAP. ŠT	DELOVNO MESTO	ŠT. ODD.	NOR/ ODD	ŠT ZAP/ NOR	STROŠEK DELA	ZNESEK MESEČNO	CENA/OTROKA	
							ŠT. OTROK	CENA
1	2	3	4	5	6,00	7=5*6	8	9,00
1	STROŠKI DELA							258,68
1.1	PLAČE Z DAVKI IN PRISPEVKI					29.702,76	127	226,06
1.1.1	vzgojiteljica	6,00	1,00	6,00	2.297,14	13.782,84	127	108,53
1.1.2	pomočnica vzgojiteljice	6,00	1,00	6,00	1.554,69	9.328,14	127	73,45
1.1.3	SKUPAJ	12	2	12		23.110,98	127	181,98
1.1.4	Ostali zaposleni					5.599,43	127	44,80
	Pom. rav. 0,50 , svet. del. 0,30, čistilka 1,5, knjig. 1, hišnik 0,5 perica 0,74							
	osnova za izračun enote/otroka			5,00	1.613,49	8.067,45	183	44,08
1.2	DRUGI STROŠKI DELA					5.166,09	127	28,23
	osnova za izračun enote/otroka					5.166,09	183	28,23
1.2.1.	družbena prehrana, prevoz					2.757,81	183	15,07
1.2.2.	jubilejne nagrade					125,16	183	0,68
1.2.3.	regres za LD					1.924,64	183	10,52
1.2.4.	izobraževanje					359,03	183	1,96
1.3	PREMIJE ZA KOLEKTIVNO POKOJNINSKO ZAVAROVANJE					557,53	127	4,39
						802,97	183	4,39
2	STROŠKI MATERIALA IN STORITEV					5.106,67	127	41,17
	Funkcionalni stroški objektov					2.721,21	183	14,87
	Funkcionalni stroški osnovne dejavnosti					5.017,30	183	26,30
3	STROŠKI ŽIVIL ZA OTROKE						127	39,60
	Prehrana povprečje 18 dni 2,20							39,60
4	SKUPAJ 1-4							339,45

V tabelah so prikazani elementi za oblikovanje cen, kot izhaja iz metodologije, in delež posameznega elementa v ceni. Največji delež cene programov v vrtcih predstavljajo plače in drugi osebni prejemki zaposlenih. Stroški zaposlenih so se glede na predhodno leto povečali, zaradi česar smo primorani v dvig cen. V letu 2018 je bilo na področju plač več sprememb, ki so se vezale na dvig plač v javnem sektorju, saj so s 8.12.2018 strokovni delavci napredovali od 2 do 3 plačne razrede, glede na delovno mesto, ki ga opravljajo in naziv, ki so ga že dosegli. Delavci še tudi redno napredujejo v plačne razrede in v nazive, kar smo upoštevali v tabeli o zaposlenih. Pri izračunu cene se je strošek plač z davki in prispevki povečal za 5,90% glede na lansko leto. Druge stroške dela v primerjavi z lanskim letom smo znižali, ker ne predvidevamo nobene upokojitve od 1.9.2019 do 31.8.2020. Glede na lansko leto se je povečal tudi strošek regresa, strošek smo planirali v višini minimalne plače zaposlenega, končni dogovor med vlado in sindikati še ni sklenjen. Znesek prehrane zaposlenim in prevoz se je določil na podlagi povprečnega zneska, kjer upoštevamo tudi dopuste, ko regres za prehrano in prevoz delavcu ne pripada.

Pri izračunu stroškov materiala in storitev smo upoštevali nastale stroške v obdobju od 1.1. 2019 do 31. 3. 2019.

Pri prehrani se je upoštevalo povprečno število delovnih dni in cena prehrane, ki nam jo zaračunava najemnik kuhinje. Cena prehrane je v primerjavi z drugimi vrtci višja, ker je v ceno vključena tudi cena delavcev v kuhinji, ki so predvideni v sistematizaciji.

4.1.1. V zgornji dveh tabelah je prikazan izračun novih cen, kjer smo zajeli vse znane spremembe, ki so predvidene v šolskem letu 2019/2020. Izračun stroškov za stroške dela je razviden iz priložene tabele za zaposlene. V tabeli so se upoštevali novi plačni razredi, višina plačnega razreda, delovna doba, bruto plača posameznega delavca in prispevek delodajalca na plačo (16,10 %). Pri strokovnih delavcih se je upošteval tudi povečan bruto za 2 % bruto mase plače iz razloga nezmožnosti dela zaradi bolezni ali poškodbe do 30 dni, kot to določa Pravilnik o metodologiji za oblikovanje cen. Upoštevan je tudi dodatek za varstvo starejših delavcev, kar je v skladu z 62. členom KPVIZ.

Pri drugih stroških dela smo upoštevali stroške prehrane in prevoza. Znesek za prehrano se je upošteval v višini 3,81 EUR na dan, prevoz po trenutnem ceniku prevoznikov. Pri jubilejnih nagradah se je vrednost glede na prejšnjo ceno znižala, ker v letu 2019-2020 nimamo nobene upokojitve, razen jubilejnih nagrad. Upoštevati smo višji regres, ki bo izplačan v letu 2019, pri stroških izobraževanja pa smo vzeli povprečje 3-mesečnega poslovanja v letu 2019.

Premije za kolektivno pokojninsko zavarovanje se povečujejo glede na leto 2018, kar smo prav tako upoštevali pri izračunu cene.

Višina stroškov dela je po posameznih oddelkih različna. Najvišji strošek predstavlja v skupini jaslice, ker je v skupini manjše število otrok, zraven vzgojiteljice mora biti prisotna pomočnica vzgojiteljice v deležu 1,28 na skupino. Strošek dela za skupino od 1 do 3 let predstavlja kar 84 % vseh stroškov.

V 2 starostni skupini je delež stroškov dela 76,43 %. V teh skupinah je število otrok glede na starost različno od 17 do 22 otrok. V vsaki skupini sta še dodatno 2 otroka.

4.1.2. Drugi stroški materiala in storitev

Navedene stroške delimo na:

- Funkcionalne stroške objektov, kot so sredstva za ogrevanje, elektriko, vodo, komunalne storitve, material za čiščenje prostorov, zavarovalne premije in drugo, so izračunani na podlagi povprečne mesečne porabe vrtca v obdobju od 1. 1. 2019 do 31. 3. 2019.
- Funkcionalne stroške osnovne dejavnosti, kot so didaktična sredstva in igrače, stalno strokovno izobraževanje, obvezne zdravstvene storitve in varstvo pri delu, pisarniški material, drobn inventar ..., so izračunani enako kot funkcionalni stroški.

V prvem tromesečju leta 2019 so nastali stroški materiala in storitev v znesku 7.862,41 EUR, tako da na otroka mesečno porabimo 41,17 EUR. Zaradi dviga stroškov dela bomo še skušali znižati stroške materiala in storitev, tako smo v prvi starostni skupini pri oblikovanju cene upoštevali stroške v enaki višini kot v letu 2018-2019, v znesku 37,64 EUR na otroka. V drugi starostni skupini smo pri oblikovanju cene upoštevali stroške v višini trimesečnega povprečja 41,17€, saj je poraba zaradi večjega števila otrok vseh didaktičnih sredstev, pisarniškega materiala, drobnega inventarja ... večje kot v jaslični skupinah.

4.1.3. Pri stroških živil za otroke smo upoštevali ceno živil, ki nam jo zaračuna podjetje Sodexo d.o.o., s katerim imamo sklenjeno pogodbo o najemu šolske kuhinje. V tej ceni so zajeti vsi stroški kuhinje, torej tudi zaposlitev kuharjev. Cena prehrane je 2,20 EUR.

Za otroke se pripravljajo zajtrk, kosilo in popoldanska malica. Ves čas je otrokom na voljo sadje in čaj oziroma sok. Cena živil se staršem, v kolikor odjavijo otroka do 8.30 ure v tajništvo šole, upošteva pri izračunu oskrbnine v višini, ki se izračuna na podlagi odločbe o znižanem plačilu vrtca.

Pri izračunu smo upoštevali povprečno število delovnih dni in povprečno odsotnost otrok. Ker je v oddelkih prvega starostnega obdobja večja odsotnost, smo upoštevali v povprečju 17 dni prisotnosti, kar pomeni ceno prehrane v višini 37,40 EUR na mesec. Pri drugi starostni skupini, kjer je odsotnost otrok nižja, smo upoštevali povprečje 18 dni, cena prehrane znaša 39,60 EUR na mesec za otroka.

Trenutno veljavne cene programov in predlagane nove cene programov

ZAP. ŠT.	STAROSTNA SKUPINA	VELJAVNE CENE OD 1. 12. 2016	PREDLOG	Indeks oz. znesek
1.	I. starostno obdobje 1-3 let – jasli	440,19	457,23 €	103,87 17,04€
2.	II. starostno obdobje 3-6 let	329,27€	339,45€	103,09 10,18€
3.	Odbitek na hrano na dan (soraz. s starš. prisp.)	2,20	2,20	0
4.	Rezervacije otrok v poletnih mesecih	V višini 50 % prispevka staršev, določeno z odločbo – en mesec		
5.	Odsotnost otrok zaradi bolezni več kot 30 dni	V višini 50 % prispevka staršev, določeno z odločbo – potrdilo zdravnika		

Cena prvega starostnega obdobja bi se tako zvišala za 3,87 % (17,04EUR), cena drugega starostnega obdobja pa za 2,80 % (9,22 EUR).

Za primerjavo cen prilagamo tudi cenik programov sosednjih občin

OBČINA	DATUM. SPREMEMBE	I. STAROSTNA SKUPINA	II. STAROSTNA SKUPINA
PTUJ	1. 4. 2019	528,65	394,23
ORMOŽ	1. 8. 2018	501,38	359,53
CIRKULANE	1.4. 2019	475,40	314,10
MARKOVCI	1. 4. 2019	449,28	337,44
HAJDINA	1. 3. 2019	457,70	360,65
KIDRIČEVO	1. 4. 2019	497,47	358,10
DORNAVA	1. 4. 2019	480,56	349,82
GORIŠNICA		457,23	339,45

Pripravila: računovodkinja

Sonja Zorli 

Gorišnica, maj 2019

Priloga:

- tabela funkcionalni stroški,
- tabela zaposlenih,

Z. št. delavec	Vzgojiteljice	Plačni razred (PR)	Vrednost PR po ZUJFU	delež zaposlitve	delovna doba	bruto	0,16	skupaj bruto	KAD	PREHRA NA	PREVO Z	REGRES člen	62. člen	Jubilejne, odpravnine	SKUPAJ
						0,00	0,00	0,00							0,00
1.	Vzgojitelj	40	2.032,98	1	77,41	2.110,39	339,77	2.450,16	29,27	72,39	31,20	73,91			2.656,93
2.	Vzgojitelj	40	2.032,98	1	47,71	2.080,69	334,99	2.415,68	29,27	72,39	69,00	73,91	24,07		2.660,25
3.	Vzgojitelj	36	1.737,79	1	38,60	1.776,39	286,00	2.062,39	29,27	72,39		73,91			2.237,96
4.	Vzgojitelj	40	2.032,98	1	53,68	2.086,66	335,95	2.422,61	29,27	72,39	31,20	73,91			2.629,38
5.	Vzgojitelj	36	1.737,79	1	30,59	1.768,38	284,71	2.053,09	29,27	72,39	31,20	73,91			2.259,86
6.	Vzgojitelj	42	2.198,84	1	116,11	2.314,95	372,71	2.687,66	30,65	72,39	31,20	73,91	43,32		2.895,81
7.	Vzgojitelj	40	2.032,98	1	143,14	2.176,12	350,36	2.526,48	29,27	72,39	12,00	73,91			2.714,05
8.	Vzgojitelj	40	2.032,98	1	70,96	2.103,94	338,73	2.442,67	29,27	72,39	10,00	73,91			2.628,24
9.	Vzgojitelj	32	1.485,46	1	4,71	1.490,17	239,92	1.730,09	29,27	72,39	10,00	73,91			1.915,66
10.	Vzgojitelj	32	1.485,46	1	4,71	1.490,17	239,92	1.730,09	29,27	72,39		73,91			1.905,66
	SKUPAJ		18.810,24	10	587,62	19.397,86	3.123,06	22.520,92	294,08	723,90	225,80	739,10	0		24.503,80

24.954,22

22.520,92 x2% 450,42

POMOČNICE	DEL.D.		KAD		PREV.										
1.	Pomočnica	26	1.173,99	1	28,66	1.202,65	193,63	1.396,28	29,27	72,39	31,20	73,91			1.603,05
2.	Pomočnica	26	1.173,99	1	57,31	1.231,30	198,24	1.429,54	29,96	72,39	31,20	73,91	28,88		1.637,00
3.	Pomočnica	24	1.085,43	1	132,53	1.217,96	196,09	1.414,05	29,27	72,39	31,20	73,91			1.620,82
4.	Pomočnica	32	1.485,46	1	166,67	1.652,13	265,99	1.918,12	40,96	72,39		73,91	72,38		2.177,76
5.	Pomočnica	26	1.173,99	1	114,62	1.288,61	207,47	1.496,08	29,27	72,39		73,91			1.671,65
6.	Pomočnica	29	1.320,58	1	74,08	1.394,66	224,54	1.619,20	29,96	72,39		73,91			1.795,46
7.	Pomočnica	26	1.173,99	1	28,66	1.202,65	193,63	1.396,28	29,27	72,39	31,20	73,91	28,88		1.603,05
8.	Pomočnica	32	1.485,46	1	181,37	1.666,83	268,36	1.935,19	43,89	72,39	54,00	73,91	75,28		2.254,66
9.	Pomočnica	30	1.373,40	1	108,77	1.482,17	238,63	1.720,80	34,08	72,39	69,00	73,91			1.970,18
10.	Pomočnica	23	1.043,68	1	51,66	1.095,34	176,35	1.271,69	29,27	72,39	54,00	73,91			1.501,26
11.	Pomočnica	22	1.003,54	1	3,31	1.006,85	162,10	1.168,95	29,27	72,39	31,20	73,91			1.375,72
	SKUPAJ		13.493,51	11,00	947,64	14.441,15	2.325,03	16.766,18	354,47	796,29	333,00	813,01	147,66	86,64	19.210,61
								17.101,51							19.545,94
								16.766,18	x2%	335,33					

1. FUNKCIONALNI STROŠKI OBJEKTOV			
STROŠEK	znesek	št. mesecev	znesek na mesec
OGREVANJE	2.141,20	3	312,17
ELEKTRIKA	4.745,06	3	664,26
VODA	968,76	3	322,93
KOMUNALNE STORITVE (SMETI,..)	910,99	3	303,67
STOŠKI MAT. ZA ČIŠČENJE	1.376,11	3	180,85
TEKOČE VZDRŽEVANJE PROSTOROV IN OPREME	1.734,95	3	749,75
VAROVANJE	408,72	3	136,24
ZAVAROVANJE	3.634,83	12	302,91
		12	0,00
SKUPAJ	15.920,62		2.972,78

2. FUNKCIONALNI STROŠKI OSNOVNE DEJAVNOSTI			
STROŠEK	znesek	št.mesecev	znesek na mesec
NAKUP KNJIG	1.045,78	3	210,62
POMOŽNEGA MATERIALA	1.645,84	3	784,19
SANITETNI MATERIAL IN ZDRAVILA	175,91	3	57,38
DROBNI INVENTAR IN EMBALAŽA	1.633,67	3	544,56
STROKOVNE LITERATURE	150,32	3	50,11
ČASOPISI, REVIJE	526,91	3	175,64
PISARNIŠKI MATERIAL	1.455,24	3	485,08
DIDAKTIČNI PRIPOMOČKI	2.048,29	3	682,77
SLUŽBENE OBLEKE	278,72	3	138,51
TELEFON	584,37	3	194,79
POŠTA	738,00	3	246,10
TEKOČE VZDRŽEVANJE OPREME	1.417,86	3	472,62
ZDRAVSTVENI PREGLEDI DELAVCEV	823,67	3	137,28
DRUGE NAJEMNINE	752,13	3	250,71
DRUGE STORITVE	1.377,00	3	459,27
		3	0,00
SKUPAJ	14.653,71		4.889,63

4.889,63

SKUPAJ 1+2 **7.862,41**

7422,60:179=41,47



9.

CENA POMOČ NA DOMU – CENTER ZA SOCIALNO DELO SPODNJE PODRAVJE

Je obravnaval Odbor za negospodarstvo in javne službe družbenih dejavnosti, na svoji 2. redni seji, dne 29.5.2019

PREDLOG SKLEPA

Člani Odbora za negospodarstvo in javne službe družbenih dejavnosti so bili seznanjeni s Sklepom CSD Spodnje Podravje o soglasju k določitvi cene storitve pomoči družini na domu – socialne oskrbe in določitvi subvenconiranja cene storitve za leto 2019 in ga v višini 50 % k ceni storitve predlagajo Občinskemu svetu v sprejem.



CENTER ZA SOCIALNO DELO
SPODNJE PODRAVJE

Številka: 410-5/2019-PTUJ-08
Datum: 19.2.2018

OBČINA GORIŠNICA
Gorišnica 83
2272 GORIŠNICA

ZADEVA: Pomoč družini na domu

V prilogi vam pošljamo:

- Poročilo o izvajanju programa Pomoč družini na domu – socialna oskrba za leto 2018
- Vlogo za soglasje k ceni storitve pomoč družini na domu
- 4 izvode Pogodbe o izvajanju in financiranju pomoči družini na domu za leto 2019.

Prosimo, da dva podpisana izvoda pogodbe vrnete na naš naslov.

Lepo pozdravljeni!



v.d. direktorja:
mag. Miran Kerin

OBČINA GORIŠNICA <i>Kokotč</i>	
Prejeto: <i>20.2.2019</i>	Sig. znak: <i>1000</i>
Vred.:	Priloge:
Številka zadeve: <i>140/2019</i>	<i>S. Cvetič</i>

Trstenjakova ulica 5a
2250 Ptuj

T: 02 787 56 00
F: 02 778 77 71
E: gp-csd.sppod@gov.si
<http://csd-ptui.si>

Priloga: PREDLOG SKLEPA

Na podlagi 99. in 101. člena Zakona o socialnem varstvu (Uradni list RS, št. 3/07 – uradno prečiščeno besedilo, 23/07 – popr., 41/07 – popr., 61/10 – ZSVarPre, 62/10-ZUPJS, 57/12, 39/16, 52/16 – ZPPreb-1, 15/17 – DZ, 29/17, 54/17, 21/18 – ZNOrg in 31/18 – ZOA-A) ter Pravilnika o metodologiji za oblikovanje cen socialno varstvenih storitev (Ur. l. RS, št. 87/06, 127/06, 8/07, 51/08, 5/09 in 6/12) je Občinski svet občine _____, na svoji _____redni seji dne sprejel

S K L E P

o soglasju k določitvi cene storitve pomoči družini na domu- socialne oskrbe in določitvi subvencioniranja cene storitve pomoči družini na domu – socialne oskrbe za leto 2019

1. člen

Občinski svet občine _____ soglaša, da znaša od _____ :

- skupna cena storitve socialne oskrbe na domu ob **delavnikih 18,45 EUR na uro**;
- skupna cena storitve socialne oskrbe na domu v **nedeljo 23,04 EUR na uro**;
- skupna cena storitve socialne oskrbe na domu na **praznik 24,06 EUR na uro**;

2. člen

Cena storitve za uporabnika socialne oskrbe na domu znaša od _____ :

- ob **delavnikih 18,45 EUR** na efektivno uro;
- v **nedeljo 23,04 EUR** na efektivno uro;
- na **praznik 24,06 EUR** na efektivno uro.

Razliko do polne cene storitve bo občina _____ kot subvencijo pokrivala iz sredstev občinskega proračuna v višini _____ %.

Stroške strokovne priprave bo občina, sorazmerno številu uporabnikov, v 100 % pokrivala iz sredstev občinskega proračuna.

3. člen

V skladu z 6. členom Pravilnika o standardih in normativih socialno varstvenih storitev občina _____ soglaša z odstopanjem od normativa števila efektivnih ur, zaradi posebnosti naselja, na 100 efektivnih ur na eno neposredno izvajalko na mesec, od _____ dalje.



CENTER ZA SOCIALNO DELO
SPODNJE PODRAVJE

Trstenjakova ulica 5a
2250 Ptuj

Številka: 1224-165/2019-08
Datum: 12.2.2019

T: 02 787 56 00
F: 02 778 77 71
E: gp-csd.sppod@gov.si
<http://csd-ptuj.si>

Zadeva: Vloga za soglasje k ceni storitve pomoč družini na domu

Kot izvajalec storitve pomoči na domu smo v skladu s Pravilnikom o metodologiji za oblikovanje cen socialno varstvenih storitev (Uradni list RS, št. 87/06, 127/06, 8/07, 51/08, 5/09 in 6/12), pripravili nov izračun cene storitve pomoči družini na domu na predpisanih obrazcih, ki jih prilagamo:

1. Priloga obrazec 2: obrazec za predlog cene storitve pomoči družini na domu
2. Priloga 2/1: Struktura stroškov vodenja na mesec
3. Priloga 2/2: Struktura za neposredno socialno oskrbo uporabnikov na mesec

V skladu s Pravilnikom o metodologiji za oblikovanje cen socialno varstvenih storitev, stroške storitve pomoči na domu sestavljajo:

- **stroški strokovne priprave** v zvezi s sklenitvijo dogovora (priprava dogovora o izvajanju storitve, organizacija ključnih članov okolja in začetno srečanje), za kar je po normativu predviden 1 strokovni delavec na 200 uporabnikov.
- **stroški vodenja in koordiniranja** neposrednega izvajanja storitve, za kar je po normativu predvideno 0,5 strokovnega delavca na vsakih 20 izvajalcev neposredne oskrbe, oz. 0,55 v primeru, da neposredni oskrbovalci v povprečju oskrbujejo več kot 5 uporabnikov,
- **stroški za neposredno izvajanje storitve.**

Zakon o socialnem varstvu (Uradni list RS, št. 3/07 – uradno prečiščeno besedilo, 23/07 – popr., 41/07 – popr., 61/10 – ZSVarPre, 62/10 – ZUPJS, 57/12, 39/16, 52/16 – ZPPreb-1, 15/17 – DZ, 29/17, 54/17, 21/18 – ZNOrg in 31/18 – ZOA-A) v 99. členu določa, da občina financira storitev pomoč družini na domu **najmanj v višini 50%** k ceni storitve in v višini, za katero je upravičenec oz. zavezanec za plačilo delno ali v celoti oproščen plačila.

Uredba o merilih za določanje oprostitev pri plačilu socialno varstvenih storitev (Uradni list RS, št. 110/04, 124/04, 114/06- ZUTPG, 5/08, 73/08, 8/09, 53/09, 7/10, 56/10, 62/10 – ZUPJS, 3/11, 40/11, 57/11, 99/13, 42/15) v 20. členu pa določa, da je vsakdo v celoti upravičen do oprostitve tistega dela storitve, ki je namenjena pripravi in sklenitvi dogovora o izvajanju storitve, kar pomeni, da občina v višini 100% financira stroške strokovne priprave v zvezi s sklenitvijo dogovora, v skladu s Pravilnikom o standardih in normativih socialno varstvenih storitev.

Pri pripravi predloga smo upoštevali:

- uvrstitev delovnega mesta socialna oskrbovalka v višji plačni razred,
- 18 socialnih oskrbovalk, za izvajanje neposredne socialne oskrbe,
- 100 efektivnih ur na eno oskrbovalko na mesec,
- oceno stroškov materiala in storitev na podlagi podatkov iz leta 2018 in pogodbenih obveznosti,
- oceno stroškov zaradi izplačila odpravnine ob upokojitvi, napredovanj ter izplačil jubilejnih nagrad,
- 1 zaposlenega vodjo oz. koordinatorja pomoči na domu.

Po 6. h členu Pravilnika o standardih in normativih socialnovarstvenih storitev znaša neposredno izvajanje storitve na domu upravičenca povprečno 110 ur efektivnega dela (letno) mesečno. V primeru, da gre za posebnost naselja (razpršenost uporabnikov, dostopnost do uporabnikov...) ali posebno obravnavo upravičencev, lahko povprečno število efektivnih ur na mesec odstopa za največ 10 %. Odstopanja so možna v dogovoru z občino.

Cena storitve pomoči na domu je tisti del stroškov storitve, ki naj bi ga v skladu z zgoraj navedenim pravilnikom plačeval uporabnik ali drug plačnik. Pri določitvi cene storitve pomoči na domu se upoštevajo celotni stroški storitve tako, da se jih najprej zmanjša za oprostitev v višini stroškov za opravljanje nalog namenjenih pripravi in sklenitvi dogovora o izvajanju storitve. Te stroške v celoti financira občina. Preostanek stroškov se nato zmanjša za subvencijo, ki jo je v skladu z zakonom dolžna zagotoviti občina (v višini najmanj 50 %). Preostanek stroškov se deli s številom efektivnih ur vseh neposrednih izvajalcev oskrbe. Tako izračunana cena predstavlja ceno ure neposredne oskrbe, ki jo mora plačati uporabnik. Pri tem je potrebno še upoštevati, da se stroški vodenja in koordiniranja izračunavajo glede na število uporabnikov, stroški neposredne oskrbe pa glede na število opravljenih efektivnih ur.

Subvencijo k ceni iz občinskega proračuna določi pristojni organ občine. Ekonomska cena pomoči na domu glede na nov izračun znaša 18,45 EUR.

Razlog za nov izračun cene pomoči na domu je uvrstitev delovnega mesta socialna oskrbovalka II v en višji plačni razred od 1.1.2019 dalje po Aneksu h kolektivni pogodbi za dejavnost zdravstva in socialnega varstva Slovenije. Prav tako smo upoštevali povišanje vseh ostalih stroškov izvajanja socialno varstvene storitve pomoč na domu.

Z vidika težnje po spodbujanju skupnostne oskrbe ter cenovnega poenotenja oskrbe za vse uporabnike, skladno z nacionalnim povprečjem v drugih občinah (Poročilo Inštituta RS za socialno varstvo o analizi stanja v letu 2017, dostopno na spletni strani www.irssv.si/razporocila), **predlagamo višji delež subvencije občine k ceni.**

Občina je dolžna nameniti dodatno subvencijo po Uredbi o merilih za določanje oprostitev pri plačilih socialno varstvenih storitev za uporabnike ali zavezance, če Center za socialno delo Spodnje Podravje v postopku ugotovi upravičenost do delne ali celotne oprostitve cene storitve pomoči na domu.

Prosimo vas, da podate soglasje k ceni, se opredelite glede višine subvencije občine k ceni, ter za podajo soglasja k odstopanju od normativa efektivnih ur.

Prilagam vam predpisane obrazce, kjer so vsi finančni podatki izračunani na dejansko opravljenih urah in številu uporabnikov v okviru povprečnih mesečnih stroškov. Za morebitna dodatna pojasnila smo vam na voljo.

Lep pozdrav!

v.d. direktorja:
mag. Miran Kerin



Priloge:

- Obrazec za predlog cene storitve pomoči na domu – nedelja
- Obrazec za predlog cene storitve pomoči na domu – ponedeljek – sobota
- Obrazec za predlog cene storitve pomoči na domu – praznik
- predlog sklepa

Predlagamo, da občina sprejme naslednje sklepe:

- ekonomska cena pomoči na domu znaša 18,45 EUR,
- subvencija občine _____ znaša _____ %, kar za uporabnika znaša _____ EUR na efektivno uro,
- podajamo soglasje znižanja normativa na 100 efektivnih ur.

OBRAZEC ZA PREDLOG CENE STORITVE POMOČI DRUŽINI NA DOMU

NEDELJA

Datum: 28.01.2019

Izvajalec: CSD SPODNJE PODRAVJE

1	Število zaposlenih:	
2	- za aktivnosti iz prve alineje prvega odstavka 12. člena tega pravilnika (strokovna priprava v zvezi s sklen. dog.)	0,56
3	- za aktivnosti iz druge alineje prvega odstavka 12. člena tega pravilnika (vodenje in koordiniranje)	0,55
4	- za neposredno socialno oskrbo uporabnikov	18
5	Število učinkovitih ur na enega oskrbovalca na mesec:	100
6	Skupno število učinkovitih ur na mesec (4*5):	1800

Obrazložitev:

	Povprečni mesečni stroški v EUR	Subvencija proračuna občine v EUR na mesec*	Subvencija iz proračuna RS v EUR na mesec*	Razlika v EUR na mesec (5=2-3-4)	Cena storitve (6=5/ sk. št.efekt.ur)
1	2	3	4	5	6
a) Stroški iz prve alineje prvega odstavka 12. člena tega pravilnika (strokovna priprava v zvezi s sklen. dog.)	2.542,88		0	0	
b) Stroški iz druge alineje prvega odstavka 12. člena tega pravilnika (vodenje in koordiniranje)	2.497,47				
c) Stroški za neposredno socialno oskrbo (d+e+f)	38.993,05				
d) - stroški dela	35.889,92				
e) - stroški materiala in storitev, amortizacije, inv. vzdrževanja	3.043,13				
f) - stroški financiranja	/				
g) SKUPAJ (a+b+c)	41.475,93				
SKUPAJ NA URO (a+b+c/skup. št. učinkovitih ur)	23,04				0

Struktura stroškov za aktivnosti iz prve alineje prvega odstavka 12. člena (strokovna priprava v zvezi s sklen. dog...) in druge alineje prvega odstavka 12. člena tega pravilnika (vodenje in koordiniranje) na mesec *:

	Osnova za obračun	Povprečni mesečni stroški v EUR	Opombe
1 STROŠKI DELA (a+b+c+d)		2.119,47	
a) Skupaj bruto		1.567,54	
- osnovna bruto plača brez delovne dobe		1.544,88	
- dodatek za delovno dobo (35. člen KPJS)		22,66	
- uspešnost		/	
- dodatek za mentorstvo (36. člen KPJS)**		/	
- dodatek za specializacijo, magisterij in doktorat (37. člen KPJS)**		/	
- drugi možni dodatek po KPJS ali drugi pravni osnovi **		/	
b) Prispevki delodajalca za socialno varnost		248,72	
c) Premija KDPZ (upoštevajo izvajalci v okviru mreže javne službe)		8,03	
d) Drugi stroški dela (skupaj)		147,59	
- regres za letni dopust		73,88	
- povračilo stroškov prehrane med delom		69,84	
- povračilo stroškov prevoza na delo in z dela		/	
- drugi stroški dela		3,87	
2. STROŠKI MATERIALA IN STORITEV (a+...+j)		2.421,38	
a) stroški za upravno administrativna dela (upoštevajo se samo pri izračunu stroškov iz druge alineje prvega odstavka 12. člena tega pravilnika)		1.839,38	
b) stroški pisarniškega materiala		20	
c) stroški nabave drobnega inventarja		/	
d) stroški energije in vode		45	
e) stroški čistilnih storitev		40	
f) drugi stroški prostorov		75	
g) stroški plačilnega prometa		2	
h) stroški izobraževanja		70	
i) stroški najemnine		280	
j) drugi stroški		50	
3. STROŠKI AMORTIZACIJE		/	
4. STROŠKI INVESTICIJSKEGA VZDRŽEVANJA		/	
5. STROŠKI FINANCIRANJA		/	
SKUPAJ (1+2+3+4+5)		4.540,85	

OBVEZNE PRILOGE:

- K točki 3. in 4. - izračun stroškov amortizacije in stroškov investicijskega vzdrževanja.

- K točki 5. - izračun stroškov financiranja s poročilom revizijske družbe.

* Izvajalec lahko obrazec 2/1 uporabi tako za izračun stroškov iz prve in izračun stroškov iz druge alineje prvega odstavka 12. člena tega pravilnika.

**Dodatke po KPJS oz. drugi pravni osnovi se upošteva le za tiste vodje storitev, ki dejansko izpolnjujejo pogoje za posamezen dodatek.

Struktura stroškov za neposredno socialno oskrbo uporabnikov na mesec

	Osnova za obračun	Povprečni mesečni stroški v EUR	Opombe
1. STROŠKI DELA (a+b+c+d+e)		35.889,92	
a) Skupaj bruto		27.048,79	
- osnovna bruto plača brez delovne dobe		18.468,49	
- dodatek za delovno dobo (35. člen KPJS)		1.192,91	
- uspešnost		/	
- dodatek za nevarnosti in posebne obremenitve (39. člen KPJS)*		/	
- dodatek za delo v neenakomerno razporejenem delovnem času (42. člen KPJS)*		/	
- dodatek za delo v nedeljo (44. člen)*		7.387,39	
- dodatek za čas stalne pripravljenosti (46. člen KPJS) *		/	
- drugi možni dodatek po KPJS ali drugi pravni osnovi*		/	
b) Prispevki delodajalca za socialno varnost		3.165,48	
c) Premija KDPZ (upoštevajo izvajalci v okviru mreže javne službe)		144,54	
d) Drugi stroški dela		4.656,96	
- regres za letni dopust		1.329,94	
- povračilo stroškov prehrane med delom		1.257,12	
- povračilo stroškov prevoza na delo in iz dela		814,29	
- drugi stroški		381,46	
e) korekcija plač ter prispevkov na plače (3,83%)		874,15	
2. STROŠKI MATERIALA IN STORITEV (a+...+g)		3.043,13	
a) stroški za prevozne storitve		2.613,03	
b) stroški zaščitnih sredstev		130,10	
c) stroški zdravstvenih pregledov		133,00	
d) stroški za zavarovalne premije za zavarovanje za		117,00	
e) stroški izobraževanja		20,00	
f) stroški pisarniškega materiala		20,00	
g) drugi stroški materiala in storitev		10,00	
3. STROŠKI AMORTIZACIJE		/	
4. STROŠKI INVESTICIJSKEGA VZDRŽEVANJA		/	
5. STROŠKI FINANCIRANJA		/	
SKUPAJ (1+2+3+4+5)		38.933,05	

OBVEZNE PRILOGE:

- K točki 3 in 4 - izračun stroškov amortizacije in stroškov investicijskega vzdrževanja.

- K točki 5 - izračun stroškov financiranja s poročilom revizijske družbe.

* Dodatke po KPJS ali drugi pravni osnovi se upošteva le za tiste izvajalce socialne oskrbe, ki dejansko izpolnjujejo pogoje za posamezen dodatek

OBRAZEC ZA PREDLOG CENE STORITVE POMOČI DRUŽINI NA DOMU

PON-SOB

Datum: 28.01.2019

Izvajalec: CSD SPODNJE PODRAVJE

1	Število zaposlenih:	
2	- za aktivnosti iz prve alineje prvega odstavka 12. člena tega pravilnika (strokovna priprava v zvezi s sklen. dog.)	0,56
3	- za aktivnosti iz druge alineje prvega odstavka 12. člena tega pravilnika (vodenje in koordiniranje)	0,55
4	- za neposredno socialno oskrbo uporabnikov	18
5	Število efektivnih ur na enega oskrbovalca na mesec:	100
6	Skupno število efektivnih ur na mesec (4*5):	1800

Obrazložitev:

	Povprečni stroški v EUR	Subvencija proračuna občine EUR na mesec*	Subvencija iz RS v EUR na mesec*	Razlika v EUR na mesec (5=2-3-4)	Cena storitve (6=5/ št.efekt.ur)
1	2	3	4	5	6
a) Stroški iz prve alineje prvega odstavka 12. člena tega pravilnika (strokovna priprava v zvezi s sklen. dog.)	2.542,88		0	0	
b) Stroški iz druge alineje prvega odstavka 12. člena tega pravilnika (vodenje in koordiniranje)	2.497,47				
c) Stroški za neposredno socialno oskrbo (d+e+f)	30.671,51				
d) - stroški dela	27.628,38				
e) - stroški materiala in storitev, amortizacije, inv. vzdrževanja	3.043,13				
f) - stroški financiranja	/				
g) SKUPAJ (a+b+c)	33.214,39				
SKUPAJ NA URO (a+b+c/skup. št. efektivnih ur)	18,45				0

Struktura stroškov za aktivnosti iz prve alineje prvega odstavka 12. člena (strokovna priprava v zvezi s sklen. dog...) in druge alineje prvega odstavka 12. člena tega pravilnika (vodenje in koordiniranje) na mesec *:

	Osnova za obračun	Povprečni mesečni stroški v EUR	Opombe
1 STROŠKI DELA (a+b+c+d)		2.119,47	
a) Skupaj bruto		1.567,54	
- osnovna bruto plača brez delovne dobe		1.544,88	
- dodatek za delovno dobo (35. člen KPJS)		22,66	
- uspešnost		/	
- dodatek za mentorstvo (36. člen KPJS)**		/	
- dodatek za specializacijo, magisterij in doktorat (37. člen KPJS)**		/	
- drugi možni dodatek po KPJS ali drugi pravni osnovi **		/	
b) Prispevki delodajalca za socialno varnost		248,72	
c) Premija KDPZ (upoštevajo izvajalci v okviru mreže javne službe)		8,03	
d) Drugi stroški dela (skupaj)		147,59	
- regres za letni dopust		73,88	
- povračilo stroškov prehrane med delom		69,84	
- povračilo stroškov prevoza na delo in z dela		/	
- drugi stroški dela		3,87	
2. STROŠKI MATERIALA IN STORITEV (a+...+j)		2.421,38	
a) stroški za upravno administrativna dela (upoštevajo se samo pri izračunu stroškov iz druge alineje prvega odstavka 12. člena tega pravilnika)		1.839,38	
b) stroški pisarniškega materiala		20	
c) stroški nabave drobnega inventarja		/	
d) stroški energije in vode		45	
e) stroški čistilnih storitev		40	
f) drugi stroški prostorov		75	
g) stroški plačilnega prometa		2	
h) stroški izobraževanja		70	
i) stroški najemnine		280	
j) drugi stroški		50	
3. STROŠKI AMORTIZACIJE		/	
4. STROŠKI INVESTICIJSKEGA VZDRŽEVANJA		/	
5. STROŠKI FINANCIRANJA		/	
SKUPAJ (1+2+3+4+5)		4.540,85	

OBVEZNE PRILoge:

- K točki 3. in 4. - izračun stroškov amortizacije in stroškov investicijskega vzdrževanja.

- K točki 5. - izračun stroškov financiranja s poročilom revizijske družbe.

* Izvajalec lahko obrazec 2/1 uporabi tako za izračun stroškov iz prve in izračun stroškov iz druge alineje prvega odstavka 12. člena tega pravilnika.

**Dodatke po KPJS oz. drugi pravni osnovi se upošteva le za tiste vodje storitev, ki dejansko izpolnjujejo pogoje za posamezen dodatek.

Struktura stroškov za neposredno socialno oskrbo uporabnikov na mesec

	Osnova za obračun	Povprečni mesečni stroški v EUR	Opombe
1. STROŠKI DELA (a+b+c+d+e)		27.628,38	
a) Skupaj bruto		19.661,40	
- osnovna bruto plača brez delovne dobe		18.468,49	
- dodatek za delovno dobo (35. člen KPJS)		1.192,91	
- uspešnost		/	
- dodatek za nevarnosti in posebne obremenitve (39. člen KPJS)*		/	
- dodatek za delo v neenakomerno razporejenem delovne času (42. člen KPJS)*		/	
- dodatek za delo v nedeljo in na dan, ki je z zakonom določen kot dela prost dan (44. člen)*		/	
- dodatek za čas stalne pripravljenosti (46. člen KPJS) *		/	
- drugi možni dodatek po KPJS ali drugi pravni osnovi*		/	
b) Prispevki delodajalca za socialno varnost		3.165,48	
c) Premija KDPZ (upoštevajo izvajalci v okviru mreže javne službe)		144,54	
d) Drugi stroški dela		4.656,96	
- regres za letni dopust		1329,94	
- povračilo stroškov prehrane med delom		1257,12	
- povračilo stroškov prevoza na delo in iz dela		814,29	
- drugi stroški		381,46	
e) korekcija plač ter prispevkov na plače (3,83%)		874,15	
2. STROŠKI MATERIALA IN STORITEV (a+...+g)		3043,13	
a) stroški za prevozne storitve		2.613,03	
b) stroški zaščitnih sredstev		130,10	
c) stroški zdravstvenih pregledov		133,00	
d) stroški za zavarovalne premije za zavarovanje za		117	
e) stroški izobraževanja		20,00	
f) stroški pisarniškega materiala		20,00	
g) drugi stroški materiala in storitev		10,00	
3. STROŠKI AMORTIZACIJE		/	
4. STROŠKI INVESTICIJSKEGA VZDRŽEVANJA		/	
5. STROŠKI FINANCIRANJA		/	
SKUPAJ (1+2+3+4+5)		30.671,51	

OBVEZNE PRILOGE:

- K točki 3 in 4 - izračun stroškov amortizacije in stroškov investicijskega vzdrževanja.

- K točki 5 - izračun stroškov financiranja s poročilom revizijske družbe.

* Dodatke po KPJS ali drugi pravni osnovi se upošteva le za tiste izvajalce socialne oskrbe, ki dejansko izpolnjujejo pogoje za posamezen dodatek

OBRAZEC ZA PREDLOG CENE STORITVE POMOČI DRUŽINI NA DOMU

PRAZNIK

Datum: 28.01.2019

Izvajalec: CSD SPODNJE PODRAVJE

1	Število zaposlenih:	
2	- za aktivnosti iz prve alineje prvega odstavka 12. člena tega pravilnika (strokovna priprava v zvezi s sklen. dog.)	0,56
3	- za aktivnosti iz druge alineje prvega odstavka 12. člena tega pravilnika (vodenje in koordiniranje)	0,55
4	- za neposredno socialno oskrbo uporabnikov	18
5	Število efektivnih ur na enega oskrbovalca na mesec:	100
6	Skupno število efektivnih ur na mesec (4*5):	1800

Obrazložitev:

	Povprečni mesečni stroški v EUR	Subvencija proračuna občine v EUR na mesec*	Subvencija iz proračuna RS v EUR na mesec*	Razlika v EUR na mesec (5=2-3-4)	Cena storitve (6=5/ št.efekt.ur)
1	2	3	4	5	6
a) Stroški iz prve alineje prvega odstavka 12. člena tega pravilnika (strokovna priprava v zvezi s sklen. dog.)	2.542,88		0	0	0
b) Stroški iz druge alineje prvega odstavka 12. člena tega pravilnika (vodenje in koordiniranje)	2.497,47				
c) Stroški za neposredno socialno oskrbo (d+e+f)	40.780,11				
d) - stroški dela	37.736,98				
e) - stroški materiala in storitev, amortizacije, inv. vzdrževanja	3.043,13				
f) - stroški financiranja	/				
g) SKUPAJ (a+b+c)	43.322,99				
SKUPAJ NA URO (a+b+c/skup. št. efektivnih ur)	24,06				0

Struktura stroškov za aktivnosti iz prve alinee prvega odstavka 12. člena (strokovna priprava v zvezi s sklen. dog...) in druge alinee prvega odstavka 12. člena tega pravilnika (vodenje in koordiniranje) na mesec *:

	Osnova za obračun	Povprečni mesečni stroški v EUR	Opombe
1 STROŠKI DELA (a+b+c+d)		2.119,47	
a) Skupaj bruto		1.567,54	
- osnovna bruto plača brez delovne dobe		1544,88	
- dodatek za delovno dobo (35. člen KPJS)		22,66	
- uspešnost		/	
- dodatek za mentorstvo (36. člen KPJS)**		/	
- dodatek za specializacijo, magisterij in doktorat (37. člen KPJS)**		/	
- drugi možni dodatek po KPJS ali drugi pravni osnovi **		/	
b) Prispevki delodajalca za socialno varnost		248,72	
c) Premija KDPZ (upoštevajo izvajalci v okviru mreže javne službe)		8,03	
d) Drugi stroški dela (skupaj)		147,59	
- regres za letni dopust		73,88	
- povračilo stroškov prehrane med delom		69,84	
- povračilo stroškov prevoza na delo in z dela		/	
- drugi stroški dela		3,87	
2. STROŠKI MATERIALA IN STORITEV (a+...+j)		2421,38	
a) stroški za upravno administrativna dela (upoštevajo se samo pri izračunu stroškov iz druge alinee prvega odstavka 12. člena tega pravilnika)		1.839,38	
b) stroški pisarniškega materiala		20	
c) stroški nabave drobnega inventarja		/	
d) stroški energije in vode		45	
e) stroški čistilnih storitev		40	
f) drugi stroški prostorov		75	
g) stroški plačilnega prometa		2	
h) stroški izobraževanja		70	
i) stroški najemnine		280	
j) drugi stroški		50	
3. STROŠKI AMORTIZACIJE		/	
4. STROŠKI INVESTICIJSKEGA VZDRŽEVANJA		/	
5. STROŠKI FINANCIRANJA		/	
SKUPAJ (1+2+3+4+5)		4.540,85	

OBVEZNE PRILOGE:

- K točki 3. in 4. - izračun stroškov amortizacije in stroškov investicijskega vzdrževanja.

- K točki 5. - izračun stroškov financiranja s poročilom revizijske družbe.

* Izvajalec lahko obrazec 2/1 uporabi tako za izračun stroškov iz prve in izračun stroškov iz druge alinee prvega odstavka 12. člena tega pravilnika.

**Dodatke po KPJS oz. drugi pravni osnovi se upošteva le za tiste vodje storitev, ki dejansko izpolnjujejo pogoje za posamezen dodatek.

Struktura stroškov za neposredno socialno oskrbo uporabnikov na mesec

	Osnova za obračun	Povprečni mesečni stroški v EUR	Opombe
1. STROŠKI DELA (a+b+c+d+e)		37.736,98	
a) Skupaj bruto		28.895,85	
- osnovna bruto plača brez delovne dobe		18.468,49	
- dodatek za delovno dobo (35. člen KPJS)		1.192,91	
- uspešnost		/	
- dodatek za nevarnosti in posebne obremenitve (39. člen KPJS)*		/	
- dodatek za delo v neenakomerno razporejenem delovne času (42. člen KPJS)*		/	
- dodatek za delo, ki je z zakonom določen kot dela prost dan (44. člen)*		9.234,45	
- dodatek za čas stalne pripravljenosti (46. člen KPJS) *		/	
- drugi možni dodatek po KPJS ali drugi pravni osnovi*		/	
b) Prispevki delodajalca za socialno varnost		3.165,48	
c) Premija KDPZ (upoštevajo izvajalci v okviru mreže javne službe)		144,54	
d) Drugi stroški dela		4.656,96	
- regres za letni dopust		1.329,94	
- povračilo stroškov prehrane med delom		1.257,12	
- povračilo stroškov prevoza na delo in iz dela		814,29	
- drugi stroški		381,46	
e) korekcija plač ter prispevkov na plače (3,83%)		874,15	
2. STROŠKI MATERIALA IN STORITEV (a+...+g)		3.043,13	
a) stroški za prevozne storitve		2.613,03	
b) stroški zaščitnih sredstev		130,10	
c) stroški zdravstvenih pregledov		133,00	
d) stroški za zavarovalne premije za zavarovanje za		117,00	
e) stroški izobraževanja		20,00	
f) stroški pisarniškega materiala		20,00	
g) drugi stroški materiala in storitev		10,00	
3. STROŠKI AMORTIZACIJE		/	
4. STROŠKI INVESTICIJSKEGA VZDRŽEVANJA		/	
5. STROŠKI FINANCIRANJA		/	
SKUPAJ (1+2+3+4+5)		40.780,11	

OBVEZNE PRILOGE:

- K točki 3 in 4 - izračun stroškov amortizacije in stroškov investicijskega vzdrževanja.

- K točki 5 - izračun stroškov financiranja s poročilom revizijske družbe.

* Dodatke po KPJS ali drugi pravni osnovi se upošteva le za tiste izvajalce socialne oskrbe, ki dejansko izpolnjujejo pogoje za posamezen dodatek

Občina Gorišnica, Gorišnica 83a, Gorišnica, ki jo zastopa župan Jožef Kokot, identifikacijska številka za DDV: SI 81877790, matična številka: 5883962, kot **naročnik**
in

Center za socialno delo Spodnje Podravje, Trstenjakova ul. 5a, Ptuj, ki ga zastopa v.d. direktorja mag. Miran Kerin, davčna številka: 70569606, matična številka: 8285233000, kot **izvajalec**

Sklepata:

POGODBO O IZVAJANJU IN FINANCIRANJU POMOČI DRUŽINI NA DOMU

I.

Pogodbeni stranki uvodoma ugotavljata, da:

- po 43. členu Zakona o socialnem varstvu (Uradni list RS, št. 3/07 - uradno prečiščeno besedilo, 23/07- popr., 41/07- popr., 61/10- ZSVarPre, 62/10- ZUPJS, 57/12, 39/16, 5/2/16 - ZPPreb-1, 15/17 - DZ, 29/17, 54/17 in 21/18 ZNOrg) mrežo javne službe za pomoč družini na domu zagotavlja občina,
- izvajalec izvaja za naročnika javno službo pomoč družini na domu,
- je osnovni namen zagotovitev pomoči družini na domu po obsegu in kvaliteti kot to določata Zakon o socialnem varstvu in Pravilnik o standardih in normativih socialno varstvenih storitev (Ur. l. RS, št. 45/10, 28/11, 104/11, 111/13, 102/15 in 76/17),
- je bil izvajalec izbran za izvajanje javnega dela pomoč in varstvo za starejše in za invalide na osnovi Javnega povabila za izbor programov javnih del za leto 2018, objavljenega dne 24.10.2017.

II.

Izvajalec po tej pogodbi zagotavlja:

- pripravo, vodenje, koordiniranje in izvajanje pomoči družini na domu,
- uvajanje in usposabljanje delavcev,
- strokovni nadzor nad izvajanjem del,

in se obvezuje, da bo:

- naročniku omogočil nadzor nad izvajanjem pomoči družini na domu,
- naročnika mesečno obveščal komu in v kakšnem obsegu je bila nudena pomoč družini na domu.

III.

Cena storitve pomoč družini na domu se oblikuje v skladu s Pravilnikom o metodologiji za oblikovanje cen socialno varstvenih storitev (Ur. l. RS, št. 87/06, 127/06, 8/07, 51/08, 5/09, 6/12). Soglasje k ceni izda pristojni upravni organ občine. Cena se usklajuje v skladu s 40. in 41. členom navedenega pravilnika.

Prispevek upravičencev in zavezancev k plačilu storitve se določa v skladu z Uredbo o merilih za določanje oprostitev pri plačilih socialno varstvenih storitev (Ur. l. RS, št. 110/04, 124/04, 114/06 – ZUTPG, 62/10 – ZUPJS, 99/13 – ZUPJS-C in 42/15) in 100. in 100.a členom Zakona o socialnem varstvu.

IV.

Naročnik se obvezuje, da bo zagotavljal finančna sredstva, za pokritje stroškov neposredne socialne oskrbe na podlagi števila učinkovitih ur, zmanjšana za višino prispevkov upravičencev in zavezancev in sorazmerni delež stroškov priprave, vodenja in koordiniranja glede na število uporabnikov, kot je določeno v Pravilniku o metodologiji za oblikovanje cen socialno varstvenih storitev.

V.

Naročnik se obvezuje nakazati dogovorjena sredstva iz točke IV. te pogodbe do 15. v mesecu na podlagi prejetega zahtevka, ki ga izvajalec posreduje naročniku najkasneje do 10. v mesecu za pretekli mesec, na podračun št.: 01100-6001619244, odprt pri Upravi za javna plačila, Urad Slovenska Bistrica.

VI.

Izvajalec se obvezuje, da bo storitve po tej pogodbi izvrševal strokovno in kvalitetno, prejeta sredstva pa porabil namensko.

VII.

Pogodba je sklenjena za določen čas enega leta in se uporablja od 01.01.2019 do 31.12.2019.

VIII.

Nična je vsaka pogodba, pri kateri kdo v imenu ali na račun druge pogodbene stranke, predstavniku ali posredniku organa ali organizacije iz javnega sektorja obljubi, ponudi ali da kakšno nedovoljeno korist za :

- pridobitev posla,
- za sklenitev posla pod ugodnejšimi pogoji,
- za opustitev dolžnega nadzora za izvajanje pogodbenih obveznosti ali
- za drugo ravnanje ali opustitev, s katerim je organu ali organizaciji iz javnega sektorja povzročena škoda ali je omogočena pridobitev nedovoljene koristi predstavniku organa, posredniku organa ali organizacije iz javnega sektorja, drugi pogodbeni stranki ali njenemu predstavniku, zastopniku ali posredniku.

IX.

Morebitna nesoglasja bosta pogodbeni stranki reševali sporazumno, če to ne bo mogoče pa pred pristojnim sodiščem.

X.

Pogodba začne veljati, ko jo podpišeta predstavnika pogodbenih strank in je sestavljena v štirih enakih izvodih, od katerih prejme vsaka pogodbeni stranka po dva izvoda.

Štev.:

Štev.: 410-5/2019-08

Datum:

Datum: 11.2.2019

NAROČNIK:

Občina Gorišnica
Župan:
Jožef Kokot

IZVAJALEC:

Center za socialno delo Spodnje Podravje
v.d. direktorja:
mag. Myan Kerin





10.

ELABORAT O OBLIKOVANJU CEN STORITEV OBVEZNIH GOSPODARSKIH JAVNIH SLUŽB VARSTVA OKOLJA OSKRBE S PITNO VODO V OBČINAH

Je obravnaval Odbor za gospodarstvo, varstvo okolja in gospodarske javne službe, na svoji 2. redni seji, dne 29.5.2019

PREDLOG SKLEPA

Člani Odbora za gospodarstvo, varstvo okolja in gospodarske javne službe so bili seznanjeni z Elaboratom o oblikovanju cen storitev obveznih gospodarskih javnih služb varstva okolja oskrbe s pitno vodo v občinah ga v predlagani obliki in vsebini predlagajo Občinskemu svetu v sprejem.

PREDLOG SKLEPA

Člani Odbora za gospodarstvo, varstvo okolja in gospodarske javne službe predlagajo občinskemu svetu, da subvencija omrežnine za oskrbo s pitno vodo in odvajanje ter čiščenje komunalnih vod v letu 2020 znaša 30%.



OSNOVNI CERTIFIKAT



Komunalno podjetje Ptuj d.d.
Puhova ulica 10, SI 2250 Ptuj
Telefon: (02) 787 51 11
Telefax: (02) 771 36 01
ID: SI65735676
Matična številka: 5321387000
TRR NKBM: 04202-0000289870



ELABORAT O OBLIKOVANJU CÉN STORITEV OBVEZNIH GOSPODARSKIH JAVNIH SLUŽB VARSTVA OKOLJA OSKRBE S PITNO VODO V OBČINAH

CIRKULANE
CERKVENJAK
DESTRNIK
DORNAVA
GORIŠNICA
HAJDINA
JURŠINCI
KIDRIČEVO
MAJŠPERK
MARKOVCI
MO PTUJ
PODLEHNIK
STARŠE
SV. ANDRAŽ V SLOVENSKIH GORICAH
SV. TROJICA V SLOVENSKIH GORICAH
TRNOVSKA VAS
VIDEM
ZAVRČ
ŽETALE

Ptuj, april 2019

1. PREDSTAVITEV DEJAVNOSTI OSKRBE S PITNO VODO

Komunalno podjetje Ptuj d.d. v skladu z Zakonom o varstvu okolja izvaja obvezne občinske gospodarske javne službe varstva okolja oskrbe s pitno vodo.

Vodooskrbni sistem Ptuj zagotavlja oskrbo območja za 23 občin in sicer v celoti za: Mestno občino Ptuj, Dornava, Gorišnica, Cirkulane, Juršinci, Destrnik, Markovci, Hajdina, Starše, Videm, Podlehnik, Žetale, Trnovska vas, Zavrč, Cerksenjak, Sv. Andraž in Majšperk. Delno oskrbujemo tudi občine Kidričevo, Ormož, Duplek, Sv. Trojica, Makole in Sv. Jurij ob Ščavnici.

Zakonodaja na področju oskrbe s pitno vodo določa zahteve, ki jih mora izpolnjevati pitna voda z namenom varovanja zdravja ljudi. Kot upravljavec objektov oziroma naprav za javno oskrbo s pitno vodo moramo v okviru notranjega nadzora zagotavljati skladnost in zdravstveno ustreznost pitne vode na pipah oziroma mestih, kjer se voda uporablja kot pitna voda, v objektih za proizvodnjo, promet živil in pakiranje vode in v primeru oskrbe s pitno vodo s cisternami na mestu iztoka iz cistern.

Glede na analize vzorcev pitne vode iz omrežja in črpališč, je oskrba uporabnikov s pitno vodo varna in ustrežna. Varovanje vodnih virov nenehno ogrožajo nekatere dejavnosti, ki se izvajajo znotraj območij varstvenih pasov pitne vode, kot so uporaba pesticidov in mineralnih gnojil zemljišč, prometne ceste v bližini črpališč in neurejeno odvajanje komunalnih odpadnih voda na varstvenih pasovih.

Vodovodni sistem je sistem elementov vodovoda s katerim upravlja en upravljavec in pretežni del rednega obratovanja deluje kot samostojen sistem, hidravlično ločen od drugih vodovodnih sistemov

Tako gre na področju vodo-oskrbe za enovit - nedeljiv sistem in zato pošiljamo v potrditev enotno ceno vodarine (lastna cena), ki je enaka ceni iz koncesijske pogodbe in povprečno (enotno) omrežnino (cena javne infrastrukture) za vse občine vodovodnega sistema.

Za oblikovanje cen gospodarskih javnih služb imamo na Komunalnem podjetju Ptuj d.d. izdelan elaborat za naslednje občine vodooskrbnega sistema Ptuj: Mestna Občina Ptuj, Občina Destrnik, Občina Dornava, Občina Gorišnica, Občina Hajdina, Občina Juršinci, Občina Kidričevo, Občina Majšperk, Občina Starše, Občina Videm, Občina Zavrč, Občina Cerksenjak, Občina Markovci, Občina Podlehnik, Občina Sv. Andraž v Slov.Goricah, Občina Trnovska vas, Občina Žetale, Občina Cirkulane, Občina Sv.Trojica v Slovenskih Goricah.

2. OBLIKOVANJE CEN STORITEV OBVEZNIH OBČINSKIH JAVNIH SLUŽB VARSTVA OKOLJA

Z novo Uredbo o metodologiji za oblikovanje cen storitev obveznih občinskih gospodarskih javnih služb varstva okolja za uveljavitev nove ali spremenjene cene storitve javne službe predlaga izvajalec z elaboratom o oblikovanju cene izvajanja storitev javne službe, potrdi pa jo pristojen občinski organ. Pred uveljavitvijo nove cene mora mnenje o elaboratu iz tega člena in o skladnosti oblikovanja cene s tem predpisom podati strokovna služba občine. Po potrditvi cene posamezne javne službe s strani pristojnega občinskega organa, občina s cenikom določi zaračunano ceno posamezne javne službe in ga posreduje izvajalcu, ki mora cenik objaviti na svojih spletnih straneh in na krajevno običajen način.

Cena, ki jo potrdi pristojen organ občine, se imenuje potrjena cena storitve javne službe in je sestavljena iz omrežnine ali stroška javne infrastrukture ter cene, ki se nanaša na opravljanje storitev javne službe.

Pri oblikovanju cen javnih služb se upoštevajo standardi in ukrepi za opravljanje posamezne javne službe, kot jih opredeljujejo državni in občinski predpisi za posamezno javno službo. Za namen oblikovanja cen javnih služb je potrebno določiti vrednost in obseg javne infrastrukture, ki se uporablja za opravljanje javnih služb ter maksimalen donos na vložena poslovno potrebna osnovna sredstva za izvajanje storitev javne službe. Enako se za namen oblikovanja cen javnih služb upoštevajo načrtovane količine opravljenih storitev, načrtovani stroški in prihodki izvajalca za prihodnje obdobje. Omenjena izhodišča za oblikovanje cen so podlaga za pripravo elaborata. Elaborat se nanaša na obdobje enega leta.

Pri pripravi elaborata so pomembne naslednje opredelitve obdobj in sicer:

- **predračunsko obdobje preteklega leta**, je obdobje veljavne cene vode,
- **obračunsko obdobje**, je poslovno leto 2018, količinski in vrednostni podatki izkazujejo realizirano vrednost iz leta 2018 ali končnega stanja na dan 31.12.2018,
- **prihodnje obračunsko obdobje**, je prihodnje poslovno leto 2019, količinski in vrednostni podatki izkazujejo ocenjeno vrednost leta 2019 ali končnega stanja na dan 31.12.2019.

Vsa zgoraj omenjena izhodišča za oblikovanje cen so podlaga za pripravo elaborata.

3. OBVEZNE SESTAVINE ELABORATA O OBLIKOVANJU CENE STORITVE JAVNE SLUŽBE OSKRBE S PITNO VODO V SKLADU Z 9.ČLENOM UREDBE

- predračunsko in obračunsko količino opravljenih storitev javne službe za preteklo obračunsko obdobje,
- predračunske in obračunske stroške izvajanja storitev posamezne javne službe za preteklo obračunsko obdobje,
- pojasnila odmikov obračunske cene od potrjene in zaračunane cene storitev posamezne javne službe za preteklo obračunsko obdobje,
- primerjavo obračunskih cen posamezne javne službe, za katero se oblikuje cena, z obračunskimi cenami storitev javne službe na primerljivih območjih,
- primerjavo potrjenih cen posamezne javne službe, za katero se oblikuje cena, z potrjenimi cenami storitev javne službe na primerljivih območjih,
- primerjavo obračunske cene javne infrastrukture javne službe, za katero se oblikuje cena, s primerljivimi območji,
- primerjavo izvajalca javne službe s povprečjem panoge tiste javne službe, za katero se oblikuje cena, s pomočjo kazalnikov, ki so: pospešena pokritost kratkoročnih obveznosti, gospodarnost poslovanja, povprečna mesečna plača na zaposlenca in jih objavlja Agencija Republike Slovenije za javnopravne evidence in storitve, pri čemer se za povprečje panoge javne službe oskrba s pitno vodo šteje dejavnost E36 Zbiranje prečiščevanje in distribucija vode,
- predračunsko količino opravljenih storitev javne službe za prihodnje obračunsko obdobje,
- predračunske stroške izvajanja storitev posamezne javne službe za prihodnje obračunsko obdobje,
- obseg poslovno potrebnih osnovnih sredstev za izvajanje storitev posamezne javne službe za preteklo in prihodnje obračunsko obdobje,
- prikaz razdelitve splošnih stroškov v skladu z 10. členom te uredbe za preteklo in prihodnje obračunsko obdobje,
- prihodke in odhodke, ki jih izvajalec ustvari z opravljanjem posebnih storitev za preteklo in prihodnje obračunsko obdobje,
- donos na vložena poslovno potrebna osnovna sredstva za preteklo in prihodnje obračunsko obdobje,
- število zaposlenih za izvajanje storitev posamezne javne službe za preteklo in prihodnje obračunsko obdobje,
- podatek o višini najemnine oziroma uporabe javne infrastrukture in podatek o njenem deležu, ki se prenese na uporabnike javne infrastrukture,
- stopnjo izkoriščenosti javne infrastrukture,
- izračun predračunske cene storitev posamezne javne službe za prihodnje obračunsko obdobje in izračun predračunskih stroškov javne infrastrukture ali omrežnine za prihodnje obračunsko obdobje,
- prikaz sodil za razporejanje vseh stroškov in prihodkov po dejavnostih ter po občinah

4. KOLIČINA OPRAVLJENE STORITVE IN PRIHODKI ZA LETO 2018

LETO	m3/ skupaj	prihodki skupaj /EUR
2018	3.492.653	3.811.136
skupaj	3.492.653	3.811.136

V skupnih prihodkih za leto 2018 je prikazan celoten prihodek od prodaje, omrežnine, subvencije ter drugi finančni prihodki.

5. ELABORAT O OBLIKOVANJU CENE STORITVE OSKRBE S PITNO VODO

5.1 Predračunska in obračunska količina opravljenih storitev oskrbe s pitno vodo za preteklo obračunsko obdobje

Predračunska količina opravljenih storitev je podatek o načrtovani količini opravljenih storitev v kalkulaciji trenutno veljavne prodajne cene oskrbe s pitno vodo.

Obračunska količina opravljenih storitev je podatek o dejanski količini opravljenih storitev v letu 2018.

	EM	Predračunska količina - veljavni elaborat	Obračunska količina 2018
Oskrba s pitno vodo	m ³	3.463.072	3.492.653

5.2 Predračunska in obračunska količina vodomernih – oskrba s pitno vodo za preteklo obdobje:

VODOMER (DN)	FAKTOR OMR	Predračun - veljavni elaborat		Obračun 2018	
		ŠT VODOMEROV (DN)	ŠT DN x FAKTOR OMR	ŠT VODOMEROV (DN)	ŠT DN x FAKTOR OMR
DN ≤ 20	1	22.213	22.213	28.099	28.099
20 < DN < 40	3	1.607	4.821	612	1.836
40 ≤ DN < 50	10	190	1.900	69	690
50 ≤ DN < 65	15	126	1.890	83	1.245
65 ≤ DN < 80	30	2	60	0	0
80 ≤ DN < 100	50	86	4.300	62	3.100
100 ≤ DN < 150	100	17	1.700	9	900
150 ≤ DN	200	3	600	1	200
SKUPAJ		24.244	37.484	28.935	36.070

Predračunska in obračunska količina vodomernih je seštevek vseh vodomernih iz celotnega oskrbovanega vodovodnega sistema.

5.3 Predračunski in obračunski stroški izvajanja storitev oskrbe s pitno vodo za preteklo obdobje:

	Predračun (EUR) veljavni elaborat	Obračun 2018 (EUR)
1. NEPOSREDNI STROŠKI MATERIALA IN STORITEV	1.169.284 €	1.126.207 €
- stroški el. energije	351.362 €	325.316 €
- stroški pogonskega goriva	74.504 €	42.681 €
- drugi stroški materiala	181.585 €	286.760 €
- stroški storitev	561.833 €	471.450 €
2. NEPOSREDNI STROŠKI DELA	607.000 €	992.562 €
3. DRUGI NEPOSREDNI STROŠKI	76.230 €	96.562 €
- amortizacija	76.230 €	96.562 €
4. SPLOŠNI PROIZVAYALNI STROŠKI	164.500 €	0 €
5. SPLOŠNI NABAVNI PRODAJNI STROŠKI		0 €
6. SPLOŠNI UPRAVNI STROŠKI	147.564 €	234.283 €
7. STROŠKI VODNEGA POVRČILA	282.000 €	291.031 €
8. OBRESTI ZARADI FINANCIRANJA	2.500 €	0 €
9. DRUGI POSLOVNI ODHODKI	19.552 €	56.924 €
10. DONOS	7.919 €	0 €
STROŠKI ZA OČIŠČENJE VODE (m³)	3.463,07	2.597,309 €
OSTALI STROŠKI		1.492,653 €
Skupaj stroški	0,7151	0,8010
PORAZČUN CENE STORITVE (EUR/m³)		0,0819

Predračunski (trenutno veljavni elaborat) in obračunski stroški izvajanja storitev oskrbe s pitno vodo ne zajemajo stroškov nastalih z izvajanjem posebnih storitev, stroškov najemnin infrastrukture, stroškov premoženskega zavarovanja infrastrukture, stroški obnove in vzdrževanja priključkov ter stroškov nadomestil iz kmetijske dejavnosti.

5.4 Predračunski in obračunski stroški omrežnine oskrbe s pitno vodo za preteklo obdobje:

OMR (ČIŠČENJE) v €/leto	Predračun - veljavni elaborat (EUR)	Obračun 2018 (EUR)
strošek amortizacije infr.	1.213.916 €	1.233.813 €
stroški zavarovanja infr.	39.744 €	9.870 €
stroški odškodnin		
stroški obnove in vzdrževanje priključkov	491.472 €	471.716 €
stroški nadomestil iz kmetijske dejavnosti	25.000 €	23.924 €
plačilo za vodno pravico		
odhodki financiranja		
Skupaj stroški OMR	1.770.132 €	1.739.323 €
ŠTEVILO VODOMERJEV	24.244	28.933
VSOTA FAKTORJEV OMREŽNINE	73,484	36,070
CENA OMREŽNINE	1,9353	4,0184
PORAZČUN CENE OMREŽNINE ZA VODOMERJEV ZA VODO OSKRBE S PITNO VODO		0,0831

5.5 Pojasnila odmikov obračunske cene od potrjene in zaračunane cene storitev posamezne javne službe za preteklo obračunsko obdobje:

Ob dejanskih količinah oskrbe s pitno vodo v letu 2018 v celotnem oskrbovanem vodovodnem sistemu ter dejanskimi stroški oskrbe s pitno vodo v enem letu v znesku 2.797.569 EUR, smo dobili obračunsko ceno 0,8010 EUR/m³.

Obračunski stroški izvajanja storitve oskrbe s pitno vodo so v primerjavi z predračunskimi stroški iz leta 2014 višji za 12,96%.

Neposredni stroški dela so višji v skladu s sklepi Nadzornega sveta podjetja, kar se odraža tudi v dvigu splošnih upravnih stroškov. Upravni stroški so stroški poslovanja, za katere je značilno, da niso neposredno odvisni od izvajanja posameznih dejavnosti in jih ni mogoče neposredno razporediti na temeljne dejavnosti, ter jih knjižimo na ločeno stroškovno mesto splošnih dejavnosti (SM 909100). Nato pa jih razporejamo po na novo izračunanih sodilih, katera so revidirana s strani neodvisne revizijske hiše Revidicom, na poslovno izidna mesta posameznih dejavnosti (vir: Letno poročilo 2018).

Osnovna sredstva z uporabo trošimo, s tem pa nastaja strošek amortizacije. Strošek amortizacije je višji, ker je bila v tem času večja nabava lastnih osnovnih sredstev za izvajanje dejavnosti oskrbe s pitno vodo.

5.6 Primerjava obračunskih cen posamezne javne službe, za katero se oblikuje cena, z obračunskimi cenami storitev javne službe na primerljivih območjih

	Izvajanje storitve EUR/m ³	Omrežnina EUR/mesec
Obračunane cene za 2018	0,8010	4,0184
Primerjava MOP	0,5459	3,9693

Vir: RS Ministrstvo za okolje in prostor št. 007-373/2015/8 z dne 23.10.2015

5.7 Primerjava potrjenih cen posamezne javne službe, za katero se oblikuje cena, z potrjenimi cenami storitev javne službe na primerljivih območjih

	Izvajanje storitve EUR/m ³	Omrežnina EUR/m ³
Potrjene cene od 01.04.2014	0,7151	3,9353
Primerjava MOP	0,5390	2,1719

Vir: RS Ministrstvo za okolje in prostor št. 007-373/2015/8 z dne 23.10.2015

5.8 Primerjava zaračunanih cen posameznejavne službe, za katero se oblikuje cena, s zaračunanimi cenami na primerljivimi območji

	Izvajanje storitve EUR/m3	Omrežnina EUR/m3
Zaračunene cene od 01.04.2014	0,7151	3,9353
Primerjava MOP	0,5390	2,2139

Vir: RS Ministrstvo za okolje in prostor št. 007-373/2015/8 z dne 23.10.2015

5.9 Druga razkritja po SRS-32 (skladno z novimi SRS 2016)

Poslovni izid dejavnosti za preteklo obračunsko obdobje 2018

OSKRBA S PITNO VODO SM 10-1000	real 2018
A. PRIHODKI OD PRODAJE PROIZVODOV IN STORITEV	3.444.676
B. DRUGI PRIHODKI POVEZANI S POSLOVNIMI UČINKI	355.387
C. PREVREDNOTOVALNI POSLOVNI PRIHODKI	841
D. KOSMATI DONOS IZ POSLOVANJA	3.800.904
E. POSLOVNI ODHODKI	2.640.806
- stroški blaga , materiala	854.757
- stroški storitev	1.751.766
* stroški skupnih služb	234.283
F. STROŠKI DELA	1.084.431
G. AMORTIZACIJA	96.562
H. PREVREDNOTOVALNI POSLOVNI ODHODKI, DRUGI ODHODKI	58.924
I. DOBIČEK (IZGUBA) IZ POSLOVANJA	-77.819
J. PRIHODKI NA PODLAGI DEL IZ DOBIČKA	
K. FINANČNI PRIHODKI	7.595
- obresti iz razmerij do drugih	7.595
- drugi finančni prihodki	
L. PREVREDNOTOVALNI FINANČNI ODHODKI ZARADI OSLABITVE	
M. FINANČNI ODHODKI	1.823
- odhodki za obresti	124
- drugi finančni odhodki	1.699
N. DOBIČEK (IZGUBA) IZ REDNEGA DELOVANJA	-72.047
O. IZREDNI PRIHODKI	
	2.637
P. IZREDNI ODHODKI	
	4.146
PRIHODKI SKUPAJ	3.811.136
ODHODKI SKUPAJ	3.884.693
R. CELOTNI DOBIČEK (IZGUBA)	-73.556

Vir: revidirano Letno poročilo 2018

Pregled stroškov z naslova najemnin za najem javne infrastrukture za izvajanje GJS, ki so bili upoštevani v izkazu uspeha v letu 2018:

VODOOSKRBA ENOVIT SISTEM	VODOVOD SM 101000
Najemnina javne infrastrukture za leto 2018	1.158.359
Zaračunana najemnina javne infrastrukture v letu 2018	1.158.359
RAZLIKA	0,00

Pregled prihodkov z naslova subvencij pokrivanja odhodkov nad prihodki GJS, ki so bili upoštevani v izkazu uspeha v letu 2018:

VODOOSKRBA ENOVIT SISTEM	VODOVOD SM 101000
Subvencija javne infrastrukture za leto 2018	302.302
Zaračunana subvencija občini za javno infrastrukturo v letu 2018	302.302
RAZLIKA	0,00

5.10. Primerjavo izvajalca javne službe s povprečjem panoge tiste javne službe, za katero se oblikuje cena, s pomočjo kazalnikov, ki so: pospešena pokritost kratkoročnih obveznosti, gospodarnost poslovanja, povprečna mesečna plača na zaposlenca in jih objavlja Agencija Republike Slovenije za javnopravne evidence in storitve, pri čemer se za povprečje panoge javne odvajanje in čiščenje komunalne in padavinske odpadne vode šteje dejavnost E36 Zbiranje, prečiščevanje in distribucija vode:

Primerjava predpisanih kazalnikov poslovanja s povprečjem panoge 36.000 – Zbiranje prečiščevanje in distribucija vode, za leto 2018:

kazalnik	KP PTUJ d.d.	PANOGA (Ajpes)
pospešena pokritost kratkoročnih obveznosti	1,34	1,30
gospodarnost poslovanja	1,00	1,02
povprečna mesečna plača na zaposlenca	1.635	1.719

5.11 Predračunska količina opravljenih storitev javne službe za prihodnje obračunsko obdobje

Predračunska količina opravljenih storitev je podatek o načrtovani količini opravljenih storitev za prihodnje obračunsko obdobje:

	EM	Predračunska količina 2019
Oskrba s pitno vodo	m ³	3.512.000

Predračunska količina vodomernih za oskrbo s pitno vodo izhaja iz dejanskega stanja na dan 31.12.2018 in je sledeča:

VODOMER (DN)	ŠT VODOMEROV SKUPAJ
DN ≤ 20	28.099
20 < DN < 40	612
40 ≤ DN < 50	69
50 ≤ DN < 65	84
65 ≤ DN < 80	0
80 ≤ DN < 100	60
100 ≤ DN < 150	9
150 ≤ DN	1
SKUPAJ	28.934

5.12 Predračunski stroški izvajanja storitev posamezne javne službe za prihodnje obračunsko obdobje

Predračunski stroški opravljenih storitev oskrbe s pitno vodo v letu 2019 v celotnem oskrbovanem vodovodnem sistemu bodo predvidoma 2.785.368 EUR.

Predračunski stroški izvajanja storitev oskrbe s pitno vodo pa ne zajemajo stroškov nastalih z izvajanjem posebnih storitev, stroškov najemnin infrastrukture, stroškov premoženjskega zavarovanja infrastrukture ter stroškov nadomestil iz kmetijske dejavnosti.

	Predračun 2019 (EUR)
1. NEPOSREDNI STROŠKI MATERIALA IN STORITEV	1.058.966 €
- stroški el. energije	351.333 €
- stroški pogonskega goriva	45.600 €
- drugi stroški materiala	172.033 €
- stroški storitev	490.000 €
2. NEPOSREDNI STROŠKI DELA	1.032.562 €
3. DRUGI NEPOSREDNI STROŠKI	96.562 €
- stroški amortizacije lastnih osnovnih sredstev	96.562 €
4. SPLOŠNI PROIZVAJALNI STROŠKI	0 €
5. SPLOŠNI NABAVNO PRODAJNI STROŠKI	0 €
6. SPLOŠNI UPRAVNI STROŠKI	234.654 €
7. STROŠKI VODNEGA POVRČILA	291.031 €
8. OBRESTI ZARADI FINANCIRANJA	0 €
9. DRUGI POSLOVNI ODHODKI	41.924 €
10. DONOS	0 €
11. DOBIČEK/IZGUBA 2014-2018 *	29.669 €
Skupaj stroški	2.785.368 €
Letna količina oskrbe s pitno vodo (m³)	3.512.000
Letna cena €/m³	0,7931

*dobiček /izguba 2014-2018 je seštevek rezultatov poslovanja vodooskrbe za pretekla štiri leta.

Predračunski stroški omrežnine za oskrbo s pitno vodo za prihodnje obračunsko obdobje v celotnem oskrbovanem vodovodnem sistemu, ob upoštevanju 100% izkoriščenosti:

DMR (ČIŠČENJE) v €/leto	Predračun 2019 (EUR)
strošek amortizacije infr.	1.244.534 €
stroški zavarovanja infr.	10.000 €
stroški odškodnin	
stroški obnove in vzdrževanja priključkov	1.035.000 €
stroški nadomestil iz kmetijske dejavnosti	34.000 €
odhodki financiranja	
plačilo za vodno pravico	
Skupaj stroški DMR	2.323.534 €

5.13 Obseg poslovno potrebnih osnov prihodnje obračunske obdobje

Pregled poslovno potrebnih osnovnih sredstev v lasti občin za izvajanje dejavnosti oskrbe s pitno vodo:

Infrastruktura v lasti občin	Nabavna vrednost	Popravek vrednosti	Sedanja vrednost
Oskrba s pitno vodo	51.661.477	25.247.515	26.413.962

Pregled poslovno potrebnih osnovnih sredstev v lasti Komunalnega podjetja Ptuj d.d. za izvajanje dejavnosti oskrbe s pitno vodo:

Osnovna sredstva v lasti podjetja	Nabavna vrednost	Popravek vrednosti	Sedanja vrednost
Oskrba s pitno vodo	876.914	628.512	248.402

V prihodnjem obračunskem obdobju so načrtovana osnovna sredstva za izvajanje dejavnosti v enakem obsegu kot v preteklem letu.

5.14 Prikaz razdelitve splošnih stroškov v skladu z 10. členom te uredbe za preteklo in prihodnje obračunsko obdobje

Za potrebe zagotavljanja ločenih poslovnih izidov po dejavnosti, so v podjetju oblikovana sodila (deleži) za razporejanje splošnih stroškov delovnih enot in strokovnih služb na posamezne dejavnosti.

Dejavnost	Preteklo obračunsko obdobje	Prihodnje obdobje
Oskrba s pitno vodo	25,20%	25,00%
Splošni upravni stroški	234.283	234.283

V strukturi prevladujejo stroški dela, sledijo jim stroški storitev, materiala in amortizacija poslovno potrebnih osnovnih sredstev.

V letu 2018 bomo za razporejanje posrednih stroškov splošnih dejavnosti na poslovno izidna mesta posamezne dejavnosti uporabljali približno enak delež kot v preteklem letu.

Sodila, katera so revidirani s strani neodvisne revizijske hiše Revidicom in ki jih uporabljamo za razporejanje posrednih stroškov splošnih dejavnosti na poslovno izidna mesta posameznih dejavnosti, je delež proizvodnih stroškov posamezne dejavnosti v skupnih proizvodnih stroških vseh dejavnosti. (vir: Letno poročilo 2018).

5.15 Prihodki in odhodki, ki jih izvajalec ustvari z opravljanjem posebnih storitev za preteklo in prihodnje obračunsko obdobje:

V preteklem obračunskem obdobju leta 2018 v okviru javne službe oskrbe s pitno vodo ni bilo ustvarjenih prihodkov z opravljanjem posebnih storitev, prav tako v letu 2019 ne načrtujemo prihodkov iz opravljanja posebnih storitev znotraj javne službe oskrbe s pitno vodo.

5.16 Donos na vložena poslovno potrebna osnovna sredstva za preteklo in prihodnje obračunsko obdobje:

Donos na vložena poslovno potrebna sredstva izvajalca, vračunan v ceno izvajanja storitve, skladno s predpisano metodologijo ne sme presegati 5% vrednosti poslovno potrebnih osnovnih sredstev za opravljanje javne službe oskrbe s pitno vodo.

Najvišji dovoljeni donos na vložena osnovna sredstva izvajalca, ki se lahko vračuna v ceno storitev javne službe za leto 2018 je 5% od sedanje vrednosti. Donos ni upoštevan v izračunu cene storitve – oskrba s pitno vodo za prihodnje obračunsko obdobje 2019.

5.17 Število zaposlenih za izvajanje storitev posamezne javne službe za preteklo in prihodnje obračunsko obdobje:

Skupno število zaposlenih na enoti Vodovod je bilo v letu 2018 44 delavcev.

V preteklem obračunskem obdobju 2018 se je za neposredno operativno izvajanje storitev javne službe oskrbe s pitno vodo po delovnih urah potrebovalo 44 delavcev. V prihodnjem obračunskem obdobju bo za izvajanje storitev javne službe zaposlenih enako število delavcev.

V pripadajočem deležu je za izvajanje javne službe vključena režija delovne enote Vodovod.

ENTITA / STORILNA KATEGORIJA	I.	II.	III.	IV.	V.	VI.	VII.	VIII.	SKUPAJ
Vodovod	1	3	6	16	9	8	1	0	44
SKUPAJ	1	3	6	16	9	8	1	0	44

5.18 Podatek o višini najemnine za javno infrastrukturo in podatek o njenem deležu, ki se prenese na uporabnike javne infrastrukture:

Občine za opravljanje javne službe izvajalcu Komunalnemu podjetju Ptuj d.d. zaračunavajo najemnino za vso javno infrastrukturo, ki je potrebna za opravljanje posamezne dejavnosti javne službe.

Občine so lastnik javne infrastrukture, Komunalno podjetje pa ima infrastrukturo v najemu v višini obračunane amortizacije, ki je potrebna za opravljanje posamezne javne službe (1. odstavek 3. člena Uredbe MEDO).

Višina najemnine za javno infrastrukturo za leto 2019 ob 100% stopnji izkoriščenosti s strani lastnikov infrastrukture bo znašala 1.244.534 EUR in se v celoti prenese na uporabnike javne infrastrukture.

5.19 Stopnja izkoriščenosti javne Infrastrukture, ki je namenjena izvajanju javne službe in stopnja izkoriščenosti javne infrastrukture, ki je namenjena za izvajanje posebnih storitev:

Javna infrastruktura, upoštevana v predračunskih in obračunskih izračunih cen izvajanja javne službe in je namenjena izvajanju javne službe, je izkoriščena v višini 100%.

5.20 Izračun predračunske cene storitev posamezne javne službe za prihodnje obračunsko obdobje in izračun predračunske cene javne infrastrukture ali omrežnine za prihodnje obračunsko obdobje 2019:

Predračunska lastna cena storitev javne službe (8. Točka 2. Člena Uredbe MEDO) je cena, ki se zaračunava v skladu s Slovenskimi računovodskimi standardi in Uredbo MEDO na podlagi načrtovane količine opravljenih storitev in načrtovanih stroškov ter prihodkov izvajalca v tekočem obračunskem obdobju in ne vključuje omrežnine ali cene javne infrastrukture.

Omeržnina je del cene, ki vključuje stroške javne infrastrukture posamezne javne službe v posamezni občini. Določi se na letni ravni (zaračunava se mesečno) in se obračunava glede na zmogljivost priključkov, določenih s premerom (1. odstavek 17. člena Uredbe MEDO).

Omrežnina se za posamezni obračunski vodomera izračuna tako, da se vsota vseh stroškov omrežnine deli z vsoto faktorjev omrežnine na obračunskih vodomernih. Tako dobljeni količnik se nato pomnoži s faktorjem omrežnine glede na premer posameznega vodomera (2. odstavek 17. člena Uredbe MEDO). V večstanovanskih stavbah, v katerih posamezne stanovanjske enote nimajo obračunskih vodomera, se za vsako stanovanjsko enoto obračuna omrežnina za priključek s faktorjem omrežnine 1 (5. odstavek 17. člena Uredbe MEDO).

Obrazložitev kalkulativnih elementov storitev oskrbe s pitno vodo:**a) neposredni stroški materiala in storitev**

- ✓ stroški električne energije nastajajo v glavnem zaradi delovanja tehnologije na vodnjakih;
- ✓ stroški pogonskega goriva nastajajo pri prevozu delovne sile in strojev ter obratovanja strojev za vzdrževanje infrastrukturnega omrežja;
- ✓ drugi stroški materiala vključujejo predvsem porabljeno kurivo za ogrevanje. Manjše vrednosti se nanašajo na stroške nadomestnih delov in avtogum, odpis drobnega inventarja (orodja manjše vrednosti) in opreme za varstvo pri delu ter pisarniški material (obratovalni dnevniki, protokoli, obveščanje uporabnikov);
- ✓ stroški storitev se nanašajo na premožensko in avtomobilsko zavarovanje, zadrastvene storitve, stroški seminarja in izobraževanja, računalniške storitve, PTT stroški ter stroški mobitela

b) neposredni stroški dela zajemajo bruto plače za redno delo in podaljšan delovni čas, prispevke delodajalca, stroške prevoza na delo in z dela ter prehrano med delom;

c) drugi neposredni stroški vključujejo amortizacijo lastnih osnovnih sredstev;

d) splošni proizvodjalni stroški niso prevedeni;

e) splošni nabavno prodajni stroški niso prevedeni;

f) splošni upravni stroški izkazujejo stroške uprave, ki se na obvezno GJS oskrbe s pitno vodo razporedijo na podlagi revidiranih sodil. V strukturi prevladujejo stroški dela, sledijo jim stroški storitev, materiala in amortizacija poslovno potrebnih osnovnih sredstev;

g) stroški vodnega povračila; v skladu z Uredbo MEDO

h) obresti zaradi financiranja vključujejo odhodke za zamudne obresti;

i) drugi poslovni odhodki;

j) donos ni predviden. Uredba MEDO določa, da le-ta ne sme presegati 5% vrednosti poslovno potrebnih osnovnih sredstev.

Izračun predračunske cene omrežnine za oskrbo s pitno vodo, ob upoštevanju 100% izkoriščenosti.

Na podlagi 2. odstavka 6. člena Uredbe MEDO, se pri izračunu predračunske cene za naslednje obdobje mora upoštevati ugotovljeno razliko med potrjeno ceno glede na dejansko količino opravljenih storitev v preteklem obračunskem obdobju.

Zap.	Oskrba s pitno vodo	Vrednost
1.	Predračunska cena omrežnine	5,3808
2.	Poračun 2018	0,0000
3.	Izračunana predračunska cena omrežnine za leto 2019	5,3808
4.	Obstoječa potrjena cena	3,9353
5.	Sprememba cene (3-4)	1,4455
6.	Indeks spremembe cene (3/4)	136,73

Ugotovljena razlika med potrjeno ceno in obračunsko ceno (poračun 2018) je upoštevana in v celoti vključena pri izračunu predračunske cene storitev za naslednje obdobje kot postavka »dobiček/izguba 2014-2018«, zato je pri izračunu predračunske cene omrežnine ne upoštevamo. Tako predlagamo novo ceno omrežnine v letu 2019 v višini 5,3808 EUR/m³.

Izračun predračunske cene storitev, katera je oblikovana na podlagi načrtovane količine opravljenih storitev in načrtovanih stroškov v letu 2019.

Na podlagi 2. odstavka 6. člena Uredbe MEDO, se pri izračunu predračunske cene za naslednje obdobje mora upoštevati ugotovljeno razliko med potrjeno ceno in obračunsko ceno glede na dejansko količino opravljenih storitev v preteklem obračunskem obdobju.

Zap. št.	Oskrba s pitno vodo	EUR/m ³
1.	Predračunska cena storitve	0,7931
2.	Poračun 2018	0,0000
3.	Izračunana predračunska cena storitve za leto 2019	0,7931
4.	Obstoječa potrjena cena	0,7151
5.	Sprememba cene (3-4)	0,0780
6.	Indeks spremembe cene (3/4)	110,91

Ugotovljena razlika med potrjeno ceno in obračunsko ceno je upoštevana in vključena pri izračunu predračunske cene za naslednje obdobje kot postavka »dobiček/izguba 2014-2018«, zato predlagamo predračunsko ceno storitve za 2019 v višini 0,7931 EUR/m³.

Predlagana predračunska cena omrežnine in izvajanja storitve za naslednje obračunsko obdobje 2019:

I. OMREŽNINA

VODOMER (DN)	PRETOX (m ³ /h)	FAKTOR OMR	ŠT VODOMEROV (DN)	ŠT DN x FAKTOR OMR	OMR na vodomere (€/mesec)	€/mesec
DN ≤ 20	3-5	1	28.099	28.099	5,3808	151.195
20 < DN < 40	7	3	612	1.836	16,1424	9.879
40 ≤ DN < 50	12	10	69	690	53,8079	3.713
50 ≤ DN < 65	30	15	84	1.260	80,7119	6.780
65 ≤ DN < 80	100	30	0	0	161,4238	0
80 ≤ DN < 100	150	50	60	3.000	269,0396	16.142
100 ≤ DN < 150	300	100	9	900	538,0793	4.843
150 ≤ DN	300	200	1	200	1.076,1586	1.076
SKUPAJ			28.934	35.985		193.628
OMREŽNINA SKUPAJ					2.323.534	
OMREŽNINA / LETO / DN ≤ 20 / €					64.5695	
OMREŽNINA / MESEC / DN ≤ 20 / €					5.3808	

OMR (VODOSKRBA) v €/leto	€/leto
strošek amortizacije infr.	1.244.534
stroški odškodnin	0
stroški nadomestil iz kmetijske dejavnosti	34.000
odhodki financiranja	0
Skupaj stroški OMR	2.323.534

II.) STROŠKI IZVAJANJA GJS

1. NEPOSREDNI STROŠKI MATERIALA IN STORITEV	1.058.966 €
- stroški el. energije	351.333 €
- stroški pogonskega goriva	45.600 €
- drugi stroški materiala	172.033 €
- stroški storitev	490.000 €
2. NEPOSREDNI STROŠKI DELA	1.032.562 €
3. DRUGI NEPOSREDNI STROŠKI	96.562 €
- stroški amortizacije lastnih osnovnih sredstev	96.562 €
4. SPLOŠNI PROIZVAJALNI STROŠKI	
5. SPLOŠNI UPRAVNI STROŠKI	
6. SPLOŠNI UPRAVNI STROŠKI	234.654 €
7. STROŠKI VODNEGA POVRAČILA	291.031 €
8. OBRESTI ZARADI FINANCIRANJA	0 €
9. DRUGI POSLOVNI ODHODKI	41.924 €
10. DONOS	0 €
11. DOBIČEK/IZGUBA 2014-2018	29.669 €
PREDRAČUNSKI STROŠKI SKUPAJ	2.785.268 €
Letna predračunska količina predane vode (m ³)	3.512.000
Predračunska cena €/m ³	0,7931

Uporabnikom se obračunava mesečno glede na količino dobavljene vode.

Simulacija stroškov za gospodinjstvo ob povprečni porabi 10 m³ pitne vode na mesec ob upoštevanju obstoječih in predlaganih cen:

	m ³	Cena- obstoječa	Vrednost- obst.cena (eur)	Cena- predlog	Vrednost- predl.cena (eur)	Raz. v %
vodarina (cena izvajanja storitve)	10	0,7151	7,1510	0,7931	7,9310	
omrežnina VO za priključek DN 20	1	3,9353	3,9353	5,3808	5,3808	
SKUPAJ I VREDNOST brez DDV			11,0863		13,3118	
DDV 9,5%			1,0532		1,2646	
SKUPAJ I VREDNOST s DDV			12,1395		14,5764	20,07%

V skladu z Uredbo MEDO lahko občina prizna subvencijo za gospodinjstva in nepridobitne dejavnosti (3. odstavek 3. člena Uredbe MEDO).

Subvencija je razlika med potrjeno ceno in zaračunano ceno, katera bremeni proračun občine.

5.21 Prikaz sodil za razporejanje vseh stroškov in prihodkov po dejavnostih in po občinah:

Neposredne stroške, ki se nanašajo na dejavnost oskrbe s pitno vodo, evidentiramo na stroškovno mesto vodovoda direktno iz knjigovodskih listin in obračunov.

To so neposredni stroški materiala, energije, prevoznih in ostalih eksternih in internih storitev, kateri se po prejetih računih likvidirajo in razporejajo direktno na dejavnost oskrbe s pitno vodo.

Neposredne stroške dela (bruto plače in prispevke delodajalca, regres za prehrano in prevoz na delo) razporejamo pra tako direktno na stroškovno mesto vodooskrba na osnovi opravljenih ur dela.

Posredne proizvodne stroške, ki nastajajo pri izvajanju dejavnosti vodooskrbe, razporejamo na stalne in spremenljive. Stalni stroški predstavljajo stroške, ki se praviloma pojavljajo neodvisno od obsega poslovanja, spremenljivi oz. variabilni pa se spreminjajo glede na povečanje oz. zmanjšanje obsega dejavnosti.

Del stroškov poslovanja, za katere je značilno, da niso neposredno odvisni od izvajanja posameznih dejavnosti in jih ni mogoče neposredno razporediti na temeljne dejavnosti, knjižimo na ločeno stroškovno mesto splošnih dejavnosti (SM 909100). Ti stroški vključujejo stroške, ki so povezani z delom naslednjih splošnih služb v družbi:

- splošno - kadrovska služba z upravo,
- finančno - računovodsko službo,
- razvojno službo,
- komercialno in
- skladiščno službo.

Vsi prihodki iz dejavnosti vodooskrbe se pri fakturiranju prav tako direktno razporejajo na omenjeno stroškovno mesto.

Izračun omrežnine je bil narejen na osnovi podatkov posredovanih s strani občin.

Prosimo za izdajo soglasja pristojnega občinskega organa k ceni izvajanja storitev javne službe (čiščenje odplak) in ceni javne infrastrukture (omrežnina).

Lep pozdrav!

KOMUNALNO PODJETJE
Ptuj
ulica 10

Direktor:
mag. Janko Širec





11.

DIIP – REKONSTRUKCIJA MOSTU PREKO REKE PESNICE – MOŠKANJCI

Je obravnaval Odbor za gospodarstvo, varstvo okolja in gospodarske javne službe, na svoji 2. redni seji, dne 29.5.2019

PREDLOG SKLEPA

Člani Odbora za gospodarstvo, varstvo okolja in gospodarske javne službe so bili seznanjeni z DIIP – rekonstrukcija mostu preko reke Pesnice – Moškanjci ga v predlagani obliki in vsebini predlagajo Občinskemu svetu v sprejem.



OBČINA GORIŠNICA

Gorišnica 83 a, 2272 Gorišnica

Tel.: 02 / 743 11 11 , faks: 02 / 743 11 20

e-pošta: obcina.gorisnica@siol.net, www.gorisnica.eu

Povzetek DIIP

Projekt:

**»REKONSTRUKCIJA MOSTU
PREKO REKE PESNICE - MOŠKANJCI«**

1. OPREDELITEV VRSTE INVESTICIJE

Pregled in analiza obstoječega stanja

Predmetni most je bil zgrajen leta 1982 po projektu IPZ Zagreb iz montažnih elementov podjetja Viadukt iz Zagreba. Most se nahaja na lokalni cesti med naseljema Moškanjci in Tivolci.

Celotna širina mosta je 5.80 m, širina vozišča je 3.80 m, širina hodnikov je $2 \times 0.80 = 1.60$ m, robni venci so širine $2 \times 0.20 = 0.40$ m, širina med ograjama pa je 5.40 m.

Most ima tri polja s teoretičnimi razponi med osmi odpor $11.68 + 12.10 + 11.68 = 35.46$ m. Celotna dolžina mosta skupaj s krili pa je 42.16 m.

Trasa ceste oziroma os mosta poteka v radiju $R = 587.86$ m. Kot križanja ceste z reko Pesnico je 90° . Niveleta mosta v osi vozišča je v konveksni vertikalni zaokrožitvi z radijem $R = 1100$ m. Tangente na koncih so v naklonu 2.6451 % in -2.2144 %. Prečni sklon vozišča na mostu je enostranski in znaša 2,5%.

Po geoloških podatkih so temeljna tla sestavljena iz glinasto peščenih materialov pod katerimi se nahaja sloj laporne glin v debelejšem sloju.

Na osnovi geotehničnega elaborata je most temeljen na vrtanih pilotih premera 80 cm, ki so 2.5 do 3.0 m vpeti v sloj laporaste glin.

V statičnem smislu je objekt prednapeta montažna armirano betonska konstrukcija preko treh polj z razponi $11.65 + 12.10 + 11.65$, ki so preko podpor z elastičnimi vezmi povezana v eno zavorno enoto. Skupna dolžina mosta s krili, merjeno v osi mostu je 42.10 m. Obtežba je bila upoštevana v skladu s tedanjo napredno prakso po DIN 1072 za razred SLW 30.

Montažni nosilci nosilne konstrukcije so izdelani po tehnologiji GRO »Viadukt« po sistemu SAN 116/50. V prečni smeri so položeni štirje montažni nosilci širine 116 cm in višine 50 cm. Ti so v vzdolžni smeri z elastično vezjo nad podporama povezani v konstrukcijo prostoležečih nosilcev. Vsak montažni nosilec je prednapet s 22 prameni 0.5" iz jekla kvalitete 1800/1600 MPa. Prednapenjanje je adhezijsko.

Obalni podpora sta sestavljeni iz grede, ki je temeljena na dveh uvrtnih pilotih premera 80 cm. Na grede so pripeta običajna trikotna viseča krila, ki omejujejo nasipni stožec in varujejo opornik pri visokih vodah.

Vmesni podpori tvorita po dva okrogla stebra premera \varnothing 60 cm, ki neposredno izhajata iz pilotov premera 80 cm. Preko stebrov je položena greda, ki služi za ležišče zgornji montažni konstrukciji. Krov mostu tvorijo hidroizolacija, asfaltni sloj, robniki s hodniki in ograje.

Vozišče je utrjeno s 7 cm asfaltnima slojema (3 cm liti asfalt in 4 cm asfalt beton) pod katerima je izolacija - mastiks. Vozišče je omejeno s hodnikom in ograjo.

Hodnik z robnimi venci je armirano betonski. V hodnik sta vbetonirani po dve PVC cevi \varnothing 100 mm brez revizijskih jaškov na konceh objekta. Robniki so betonski.

Ograja je jeklena iz pravokotnih profilov s stebrički na razdalji cca 2m. Med stebrički ograje so horizontalna polnila.

Na objektu ni vgrajena dilatacija. Montažni nosilci so položeni na svinčena ležišča dimenzij 100/150/10 mm.

Objekt nima vgrajenih izlivnikov in cevk za pronicajočo vodo. Odvodnjavanje je predvideno le vzdolžno po objektu.

Bistvene površinske poškodbe na objektu so naslednje:

- vozišče, hodniki, robni venci in ograje so močni poškodovani
- beton nad zaščitnimi cevni instalacij je propadel
- zaključek hodnika razpada
- ograje objekta so v slabem stanju in delno manjkajo
- opazne so razjede in luščenje betona na mestih zamakanja
- na ostalih konstrukcijskih delih objekta vizualno ni zaznanih večjih poškodb

Opredelitev osnovnih tehnično-tehnoloških rešitev v okviru operacije

Profil ceste na mostu:

- ✓ hodnik z robnim vencem 0,75 m
- ✓ vozišče 3,50 m
- ✓ hodnik z robnim vencem 1,89 m
- ✓ Skupaj (med ograjo) 6,14m

Trasa ceste oziroma os mosta poteka v radiju $R = 587.86$ m. Kot križanja ceste z reko Pesnico je 90° . Niveleta mosta v osi vozišča je v konveksni vertikalni zaokrožitvi z radijem $R = 1100$ m. Tangente na konceh so v naklonu 2.6451 % in -2.2144 %. Prečni sklon vozišča na mostu je enostranski in znaša 2,5%.

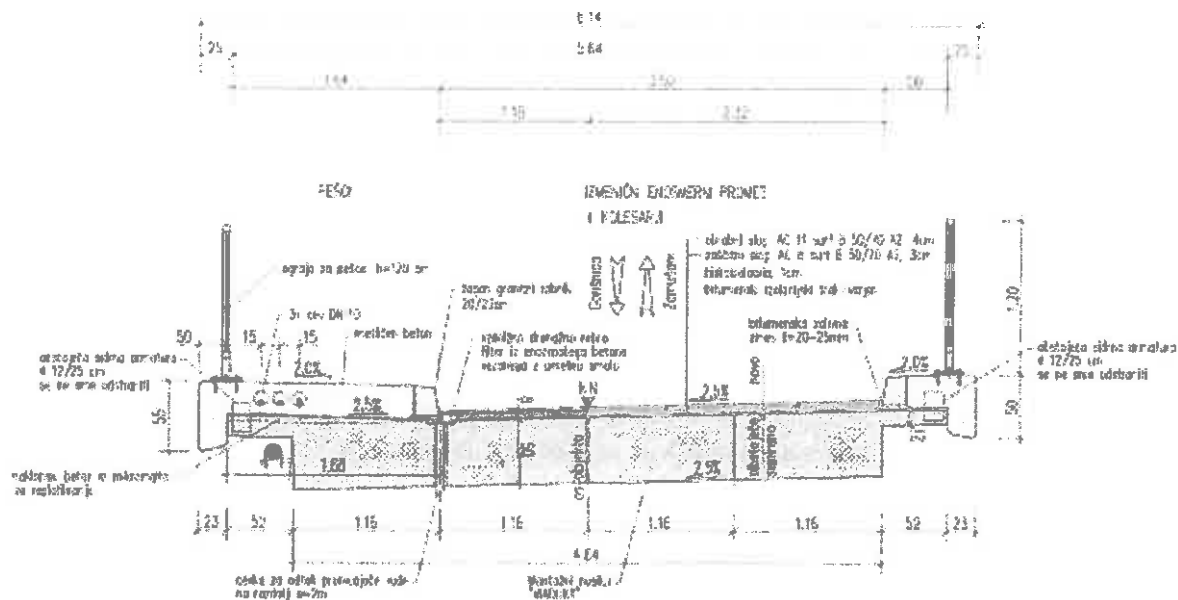

Prečni prezek mostu

Sanacija mostu je razdeljena na več faz:

- obnova spodnje konstrukcije (vmesni podpori, krila)
- obnova prekladne konstrukcije
- zamenjava opreme in namestitvev obstoječih instalacij

Predvideni vrstni red rekonstrukcije:

1. Po pripravljalnih delih (vzpostavitev in zavarovanje gradbišča), se z objekt odstrani ograja,
2. Odstranitev asfalta se lahko izveze s frezanjem, pri čemer je potrebno, da se ne poškoduje obstoječa nosilna konstrukcija. Z odstranitvijo asfalta in hidroizolacije se odkrijejo segregacijska mesta in lokalne poškodbe betona in po potrebi se očisti korodirana armatura. Odstranijo se betonski hodniki z venci in robniki. Po posebnem projektu se demontirajo in prestavijo instalacije, razen kanalizacije, ki so obešene po in ob objektu.
3. Odstrani se poškodovane odkruške betona na prečnih nosilcih vmesnih podpor.
4. Po projektu se poruši del levega krila v osi 1.
5. Postavitev začasnih odrov pod konstrukcijo, pranje vidne površine opornika in celotne spodnje površine konstrukcije s tlakom 40 Mpa.
6. Odpravljanje poškodb, injektiranje razpok prekladne konstrukcije. Razpoke širine večje od 0.3 mm se injektira z epoksidno smolo.
7. Izkop, opaževanje, armiranje in betoniranje prehodnih jaškov z litoželeznim pokrovom na koncih objekta.
8. Izdelava hidroizolacije, polaganje robnikov, vzdolžnega drenažnega kanal hodnikov, montaža opreme in izvedba asfalta.
9. Barvanje konstrukcije – hidrofobna zaščita.

Splošen opis sanacijskih postopkov

Za zagotovitev kvalitete izvedenih del po omenjenih fazah, je potrebno upoštevati pogoje iz postopkovnih navodil, ki so izdelani na podlagi rezultatov preiskav materialov in izkušenj pri že izvedenih rekonstrukcijah na drugih objektih. Poleg postopkovnih navodil je potrebno upoštevati Tehnične specifikacije TSC 07, vse standarde in predpise, ki se nanašajo na izvajanje sanacijskih del ter upoštevati navodila proizvajalcev uporabljenih materialov.

Pri sanaciji je potrebno uporabljati materiale, ki so medsebojno kompatibilni oz. sistemske rešitve enega proizvajalca, da se zagotovi optimalno delovanje komponent.

Dosledno se mora upoštevati navodila za vgradnjo in tehnične liste uporabljenih materialov in sistemov za sanacijo (temperatura, debelina nanosa, priprava površin, predpriprava materialov, ...). Temperaturo je potrebno zato redno meriti in vpisovati v gradbeni dnevnik 3x dnevno (7:00, 12:00, 16:00). Če se dela izvajajo kasneje, se vpiše temperatura ob začetku in koncu del oz. na vsake 3 ure.

Pri izbiri materialov in sistemov za sanacijo se je potrebno posvetovati s tehnično službo dobavitelja/dobaviteljev in se seznaniti z načinom dela, ter po potrebi tudi organizirati demonstracijo/delavnico postopkov. Posebej pri izbiri ojačitvenih sistemov (karbonska vlakna, tkanina za ojačitev), je potrebno izbiro javiti projektantu in pridobiti njegovo soglasje k ustreznosti rešitve oz. sistema.

OBNOVA SPODNJE KONSTRUKCIJE

Krila in krajni oporniki

Krilo na oporniku v osi 1 se delno skrajša zaradi vmetitve instalacijskega jaška. Predlagamo rezanje krila z diamantno žago in nato le zaščito površine s »premazi«, ki zavarujejo armaturo pred korozijo. Upoštevati je treba postopkovno navodilo št. 3. Vsakršno rušilno odstranjevanje betona zahteva skoraj nemogoče postopke za zaščito vgrajene armature.

Grede vmesnih podpor

Čela gred vmesnih podpor so močno poškodovana. Potrebno je odstraniti ves poškodovan beton v skladu s postopkovnim navodilom št. 1 in skladno z navodilom št. 2 očistiti armaturo. Odstranjevanje betona se izvaja v pravilni geometrijski obliki. Zasek mora biti narejen tako, da se mikroarmirana sanacijska malta ne zaključi v »nulo« - kar pomeni globino po celotnem mestu 8-10 mm. Armaturo, ki se pri tem pojavi, se očisti do kovinskega sijaja in protikorozijsko zaščiti – postopka št. 2 in 3. Sanacijsko malto je nanašati v več slojih (odvisno od proizvajalca in predvidene največje debeline nanosa). Podrobneje so postopki opisani v navodilih št. 5, 10. Preostala vidna betonska površina opornikov in krilnih zidov, se očisti pod pritiskom in razmasti ter premaže z hidrofobnim premazom. Če se pri visokotlačnem pranju odkrijejo razpoke je treba vse razpoke širine 0.3 mm ali večje injektirati z epoksidno smolo.

Stebri

Kot opornika in krila se tudi stebre najprej očisti s tlakom 400 barov. Morebitna mesta lokalnih poškodb in segregacije se odbije do globine do 5 cm, nakar se jih sanira z izravnalno malto. Lasnice oziroma razpoke širše od 0.3 mm se injektira z epoksidno smolo.

OBNOVA ZGORNJE – PREKLADNE KONSTRUKCIJE

Glede obsega poškodb, načina izvajanja del in položaja posameznih delov, so dela na obnovi – sanaciji prekladne konstrukcije razdeljena na dve fazi:

- sanacija krova
- sanacija prekladne konstrukcije.

Sanacija krova

Najprej se s celotne prekladne konstrukcije odmontira. Nato se, v skladu s postopkovnim navodilom št. 20, pristopi k odstranitvi asfalta in hodnikov. Pri tem je potrebno paziti, da se ne poškoduje obstoječe armatura iz nosilcev za povezavo s hodnikom. Za odstranjevanje betona se upošteva navodilo št. 1. Pred odstranjevanjem hodnikov je potrebno premestiti instalacijo v hodniku na gorvodni strani objekta.

Zgornja površina prekladne konstrukcije se pregleda na morebitne poškodbe, znake karbonatizacije in korodiranja armature. Z odkrivanjem se odstranijo segregacijska mesta postopek št. 8 in lokalne poškodbe betona postopek št. 9, očisti in protikorozijsko zaščiti se korodirana armatura (postopka 2 in 3). Morebitne razpoke širine 0.3 mm se injektira z epoksidno smolo. Po potrebi (kjer je beton tako slabe kakovosti, da ga je potrebno odstraniti skozi celotno debelino plošče – preboji) je potrebno upoštevati tudi postopkovno navodilo št. 19, sicer pa se celotna zgornja betonska površina »opere« s tlakom 300 MPa.

Na gorvodni starani objekta je treba pod hodnikom vgraditi naklonski beton, da se zagotovi pravilno odvodnjavanje pronicajoče vode. Za to se uporabi postopkovno navodilo št. 15.

V skladu s postopkovnim navodilom št. 14 in grafičnimi prilogami se vgradijo cevke za pronicajočo vodo.

Po sanirani zgornji površini nosilne konstrukcije in izvedenem naklonskem betonu pod hodnikom se izvede hidroizolacija (postopek št. 16).

Sanacija spodnjih delov prekladne konstrukcije

Najprej se pripravi oder za delo, nato pa se pristopi k sanaciji. Spodnji deli prekladne konstrukcije je potrebno najprej sanirati v smislu poškodb na betonskih površinah - glej postopek št. 5 in 9. Sledi barvanje konstrukcije – postopek št. 10.

Pred barvanjem je potrebno betonsko površino pripraviti po naslednjem postopku:

- površino betona se opere z vodnim curkom pritiska 400 barov. S pranjem je potrebno odstraniti iz površine cementno mleko, cementne bradavice, biološke nečistoče (mahove

alge, lišaje). Morebitne mastne površine je potrebno razmastiti. Hrapavost površine ne sme biti večja od 1 mm (med 0.5 mm in 1 mm).

- po pranju betonskih površin se izvede vizualni pregled in identifikacija morebitnih defektov na betonski površini:
 - neravnine na betonski površini ne smejo biti večje od 10 mm na dolžini 2.0 m. V kolikor so te prisotne se izvede izravnava z izravnalno malto. Morebitne grebene na področju stikov med opažnimi elementi se pobrusi. Celotna površina tega območja se obdela s tankoslojnim nanosom izravnalne malte v debelini 1.5 do 3.0 mm. Hrapavost površine ne sme biti večja od 1.0 mm (med 0.5 mm in 1.0 mm)
 - lokalne vdolbine in poroznosti je potrebno zapolniti z epoksidno malto, morebitna izpostavljena obstoječa armatura (očiščena površina) se zaščiti s protikorozijskim premazom.
 - razpoke v betonu, širine večje od 0.3 mm je treba injektirati s epoksidno injicirno smolo.
 - vključene dele v betonsko površino, ki nimajo funkcijskega namena (les, ostanke žic, žebliji) se odstrani

Sledi barvanje s hidrofobnim premazom površine spodnjega dela konzole in vertikalnih stranic nosilne prekladne konstrukcije.

Vsa omenjena dela se izvajajo po pogojih ustreznih postopkovnih navodil in navodil proizvajalcev uporabljenega materiala.

NOVA OPREMA OBJEKTA

Zaradi dotrajanosti opreme objekta, se le-ta zamenja v celotnem obsegu. Novi so hodniki, ograja, hidroizolacija in asfalt ter dodatni jaški na konceh objekta.

Hidroizolacija in asfaltne prevleke

Na pripravljeno in očiščeno površino voziščne plošče se vgradi enoslojna hidroizolacija, debeline 1 cm, ki je sestavljena iz:

- epoksidni premaz
- posip iz kremenčevega peska
- bitumenska lepilna zmes
- bitumenski trakovi debeline 5 mm

Asfaltne prevleke se sestojijo iz zaščitnega sloja asfaltbetona (AC 8 surf B50/70 A2) debeline 3 cm in obrabno zaporne plasti asfaltbetona (AC 11 surf B50/70 A2) debeline 4 cm. Hidroizolacija se izvede po postopku št. 16.

Hodniki robni venci in robniki

Ob gorvodnem robu mostu se izvede hodnik skupne širine 1,89 m z robnim vencem višine 55 cm in širine 23 cm, na dolvodni strani objekta pa hodnik skupne širine 0,75 m z robnim vencem višine 50 cm in širine 23 cm. V gorvodnem hodniku so predvidene cevi za inštalacije. Hodniki so betonski, kvalitete C25/30, stopnje izpostavljenosti XD3 in XF4, ob vozišču je žagan granitni robnik (položen v betonsko posteljico) - dimenzij 20/23 cm, ki sega 18 cm nad asfaltom. Hodnik ima prečni naklon 2% proti vozišču.

Zaradi pravilnega odvodnjavanja pronicajoče vode je treba pod gorvodni hodnik vgraditi sloj naklonske skladno s postopkom št. 15.

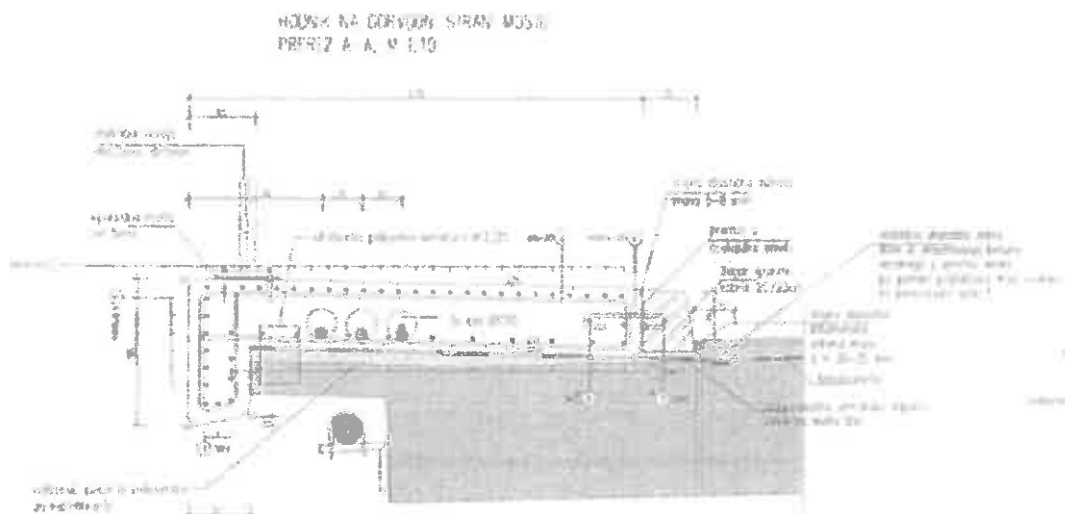

Hodnike in robne vence se po izvedbi premaže s hidrofobnim premazom.

Prehodni jaški

Prehodna jaška sta na koncih objekta na gorvodni strani. Za dostop v jašek se vgradi litoželezni pokrov 600x600 cm, razreda C, nosilnosti 250kN.

Ograje

Na hodniku je postavljena jeklena ograja za pešce. Ograja se sidrana v hodnik, visoka je 120 cm. Predvidoma je sestavljena iz 2 horizontalnih prečk (zgoraj in spodaj) z vmesnimi vertikalnimi polnili. Ograja je sestavljena iz jeklenih cevi. Zgornja in spodnja horizontalna cev ter glavne vertikalne cevi so premera 60.3 mm, vertikalne palice so premera 16 mm. Ograja je vroče cinkana, debelina nanosa je 85 um. PKZ zaščita se izvede skladno s SIST EN ISO 14713 in SIST EN ISO 1461.

Odvodnjavanje

Obstoječ objekt ni bil odvodnjava. Prav tako ni imel vgrajenih cevk za odvodnjavanje pronicajoče vode. Tudi sedaj je predvideno le vzdolžno odvodnjavanje objekta brez izlivnikov.

Prav pomanjkanje cevk za pronicajočo vodo in pomanjkljiva hidroizolacija je vzrok za najboljše poškodbe prečnikov nad vmesnimi podporami in ostalo zamakanje konstrukcije.

Za odpravo tega vzroka je predvidena, na razdalji cca 2 m, vgradnja cevk za pronicajočo vodo. Izlivniki niso predvideni, saj bi z njihovo vgradnjo prerezali preveč rednapetih pramenov.

Za vgradnjo cevk za pronicajočo vodo je treba na stiku med dvema vzdolžnima nosilcem izvrtati luknje premera 80 mm in vanje vgraditi cevke po detajlu v grafičnih prilogah in postopkovnimi navodili št. 6.

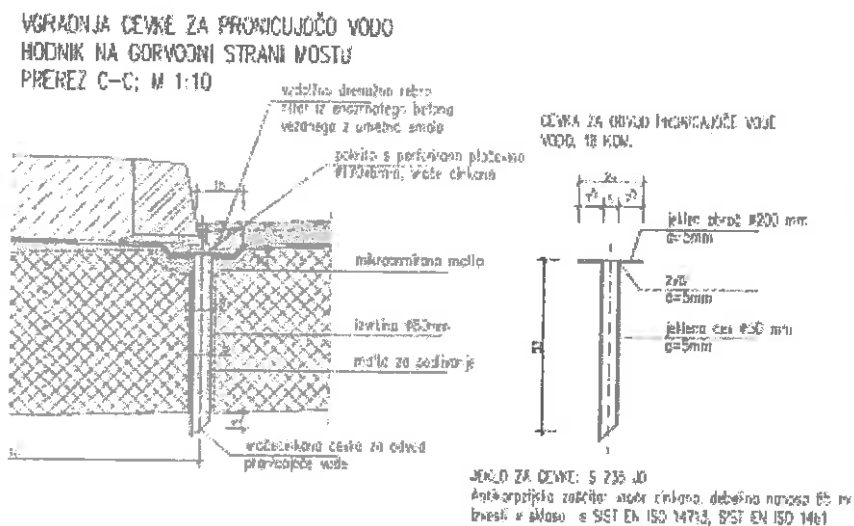

Med cevkami je treba v vzdolžni smeri v beton izdelati muldo, ki ima nagibe do posameznih cevk. V muldo se vgradi na položeno hidroizolacijo v višini zaščitnega asfaltno betona vzdolžno drenažno rebro iz enozrnatega betona (8 mm) vezanega z umetno smolo (epoksi).

Instalacije

Po objektu poteka naslednja infrastruktura: kanalizacija in vodniki telekomunikacij. Kanalizacijska cev lahko ostane med rekonstrukcijo montirana pod konzolo prekladne konstrukcije. Med deli jo je treba zaščititi, da se je ne poškoduje. Ostale instalacije pa se lahko vgradijo v hodnik mostu ali pa namestijo pod konzolo po končani rekonstrukciji. Med deli je treba vse vodnike ustrezno zavarovati pred poškodbami.

2. OCENA INVESTICIJSKIH STROŠKOV

Ocena celotnih investicijskih stroškov po tekočih cenah

Tabela 1: Vrednostna dinamika izvedbe projekta po tekočih cenah v EUR

Zap. št.	VRSTA DELA	VREDNOST brez DDV	VREDNOST z DDV
1.	Preddela	9.824,58	11.985,99
2.	Predhodna dela za popravilo objekta	3.830,20	4.672,84
3.	Zemeljska dela	462,00	563,64
4.	Voziščna konstrukcija	13.274,91	16.195,39
5.	Gradbeno obrtniška dela	38.509,70	46.981,83
6.	Tuje storitve	2.582,25	3.150,35
SKUPAJ VREDNOST brez DDV		68.483,64	
DDV - 22%			15.066,40
SKUPAJ VREDNOST z DDV			83.550,04

Skupna vrednost investicije po stalnih oz. tekočih cenah z DDV-jem je **83.550,04 EUR**.

Ocena upravičenih stroškov po tekočih cenah

Tabela 2: Prikaz upravičenih stroškov po stalnih oz. tekočih cenah v EUR

	VRSTA DEL	UPRAVIČENI STROŠKI
1.	Preddela	11.985,99
2.	Predhodna dela za popravilo objekta	4.672,84
3.	Zemeljska dela	563,64
4.	Voziščna konstrukcija	16.195,39
5.	Gradbeno obrtniška dela	46.981,83
6.	Tuje storitve	3.150,35
	SKUPAJ	83.550,04

Skupna vrednost upravičenih stroškov po stalnih oz. tekočih cenah znaša **83.550,04 EUR**.

Ocena preostalih (neupravičenih) stroškov po stalnih oz. tekočih cenah

Neupravičeni stroški pri operaciji ne bodo nastali.

Terminski plan glede vrste stroškov po tekočih cenah

Tabela 3: Celotna investicijska vrednost po tekočih cenah (upravičeni in preostali stroški) v EUR z upoštevanim davkom na dodano vrednost (22%)

Leto	2019
Letni korektor	1,000
INVESTICIJA	2019
Upravičeni stroški	83.550,04
Neupravičeni stroški	0,00
Skupaj (celotna inv. vrednost) z DDV	83.550,04

Terminski plan

Tabela 4: Terminski plan

AKTIVNOST	ZAČETEK	KONEC
Izdelava investicijske dokumentacije - DIIP	Maj 2019	Maj 2019
Potrditev investicijske dokumentacije - DIIP	Maj 2019	Maj 2019
Uskladitev NRP	Maj 2019	Maj 2019
Pogodba o sofinanciranju	Junij 2019	Julij 2019
Razpis – izbira izvajalca	Junij 2019	Junij 2019
Gradnja	Julij 2019	Oktober 2019
Končni obračun	Oktober 2019	Oktober 2019
Prenos med osnovna sredstva	Oktober 2019	Oktober 2019

Finančni načrt

Tabela 5: Viri financiranja po tekočih cenah v EUR

Viri financiranja po tekočih cenah v EUR			
Leto	Vrednost	2019	Delež
ZFO-1 – nepovratna sredstva	66.805,00	66.805,00	79,96%
LASTNA SREDSTVA - občinski proračun Občine Gorišnica	16.745,04	16.745,04	20,04%
SKUPAJ	83.550,04	83.550,04	100,00%

Občina Gorišnica bo za investicijo pridobila v okviru ZFO-1 nepovratna sredstva v višini 66.805,00 EUR.

Občina Gorišnica bo za investicijo zagotovila 16.745,04 EUR.



12.

**DIIP – GRADNJA REGIONALNE KOLESARSKE
POVEZAVE PTUJ-MARKOVCI-GORIŠNICA-
CIRKULANE**

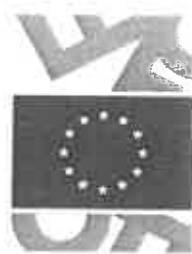

EVROPSKA UNIJA
EVROPSKI SKLAD ZA
REGIONALNI RAZVOJ

»Naložbo sofinancirata Evropska unija iz Evropskega sklada za regionalni razvoj in Republika Slovenija«

Številka: 410-198/2019

DOKUMENT IDENTIFIKACIJE INVESTICIJSKEGA PROJEKTA

(Po Uredbi o enotni metodologiji za pripravo in obravnavo investicijske dokumentacije na področju javnih financ – Uradni list RS , št. 60/2006, 54/2010, 27/2016)

Gradnja regionalne kolesarske povezave Ptuj – Markovci – Gorišnica – Cirkulane

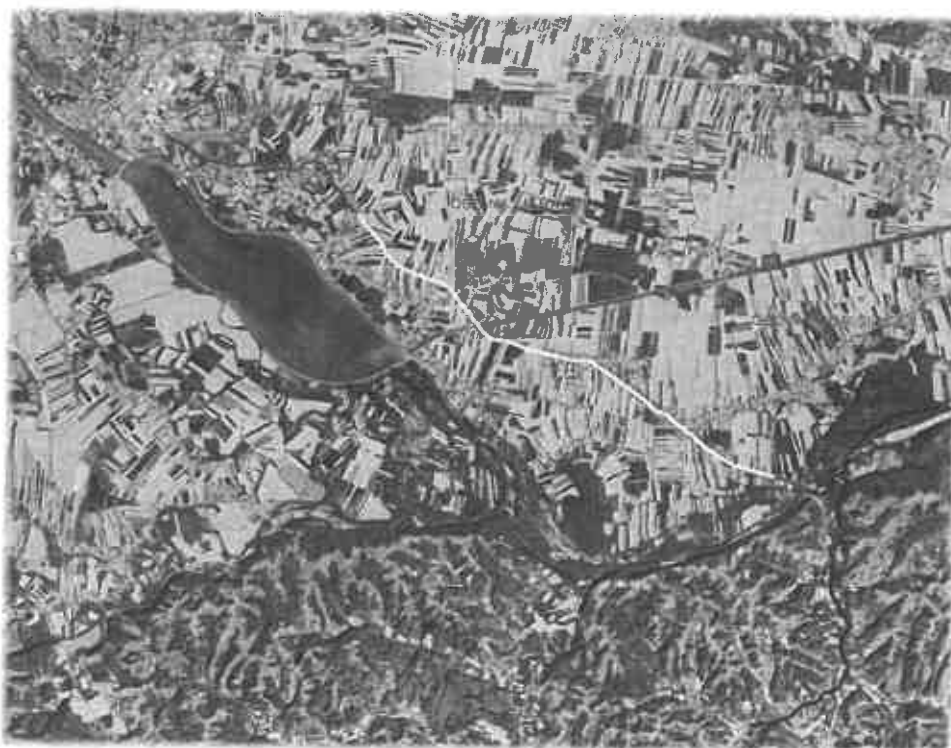

Ptuj, maj 2019

GORIŠNICA				
1	Od meje z občino Markovci do mostu čez Dravo ob R1-228, odsek 1291 Spuhlja-Zavrč, od km 7+800 do km 8+160.	0,4	187,5	75.000 €
			V fazi projektiranja. Izgradnja enostranske dvosmerne kolesarske steze minimalne širine 2,5 m.	
2	MOST ČEZ DRAVO	0,1	10	1.000 €
			Označitev souporabe voznega pasu	
SKUPAJ:		0,50		76.000 €
MARKOVCI				
1	Steza za pešce in kolesarje ob državni cesti R-228, odsek 1291 Spuhlja - Zavrč, od km 0+883 do km 2+290	1,4	V fazi izgradnje. Projekt je financiran s strani Občine Markovci in RS	0 €
	Steza za pešce in kolesarje, vključno s dvema krožnima križiščema ob državni cesti R-228, odsek 1291 Spuhlja - Zavrč, od km 2+300 do 3+140	0,8	Izvedeno. Projekt je bil financiran s strani Občine Markovci in RS	
	Steza za pešce in kolesarje, ob državni cesti R-228, odsek 1291 Spuhlja - Zavrč, od km 3+240 do 4+180	0,9	Izvedeno. Projekt je bil financiran z lastnimi sredstvi Občine Markovci	
	Steza za pešce in kolesarje, ob državni cesti R-228, odsek 1291 Spuhlja - Zavrč, od km 4+180 do 4+780	0,6	V fazi projektiranja. Izgradnja enostranske dvosmerne kolesarske	
	Steza za pešce in kolesarje, ob državni cesti R-228, odsek 1291 Spuhlja - Zavrč, od km 4+780 do 7+190	2,4	Izvedeno. Projekt je bil financiran s strani Občine Markovci in RS	
	Od naselja Stojnci do meje z občino Gorišnica ob R1-228, odsek 1291 Spuhlja – Zavrč od km 7+190 do km 7+800€.	0,6	V fazi projektiranja. Izgradnja enostranske dvosmerne kolesarske steze do meje z Občino Gorišnica	
SKUPAJ:		6,70		0 €
PTUJ				
1	Od meje z občino Markovci do naselja Spuhlja ob R1, odsek 1291 Spuhlja-Zavrč, od km 0,0000 do km 2,226.	0,876	225	0 €
			Ureditev dvostranske enosmerne kolesarske steze na pločniku minimalne širine 1,5 m (x2) ali mešana površina za pešce in kolesarje širine 1,6 m.	
2	Na glavni cesti G1-2, odsek 0249 Ptuj – Spuhlja od začetne stacionaže: 2.226 m do končne stacionaže: 1.544 m	0,682	187,5	0 €

Tabela 15: Vrednost investicije v stalnih cenah po letih za občino Gorišnica

VRSTE STROŠKOV	2019	2020	2021	2022	VREDNOST brez DDV	DDV	SKUPAJ
Investicijska dokumentacija	0,00 €	3.000,00 €	0,00 €	0,00 €	3.000,00 €	660,00 €	3.660,00 €
Projektna dokumentacija	15.370,00 €	0,00 €	0,00 €	0,00 €	15.370,00 €	3.381,40 €	18.751,40 €
Odkupi zemljišč	0,00 €	0,00 €	12.800,00 €	0,00 €	12.800,00 €	2.816,00 €	15.616,00 €
Gradbena dela na odseku	0,00 €	0,00 €	62.295,08 €	0,00 €	62.295,08 €	13.704,92 €	76.000,00 €
Vrednost brez DDV	15.370,00 €	3.000,00 €	75.095,08 €	0,00 €	93.465,08 €	20.562,32 €	114.027,40 €
DDV	3.381,40 €	660,00 €	16.520,92 €	0,00 €	20.562,32 €		
SKUPAJ	18.751,40 €	3.660,00 €	91.616,00 €	0,00 €	114.027,40 €		

Tabela 16: Vrednost investicije v tekočih cenah po letih za občino Gorišnica

VRSTE STROŠKOV	2019	2020	2021	2022	VREDNOST brez DDV	DDV	SKUPAJ
Investicijska dokumentacija	0,00 €	3.057,00 €	0,00 €	0,00 €	3.057,00 €	672,54 €	3.729,54 €
Projektna dokumentacija	15.370,00 €	0,00 €	0,00 €	0,00 €	15.370,00 €	3.381,40 €	18.751,40 €
Odkupi zemljišč	0,00 €	0,00 €	13.291,02 €	0,00 €	13.291,02 €	2.924,02 €	16.215,05 €
Gradbena dela na odseku	0,00 €	0,00 €	64.684,78 €	0,00 €	64.684,78 €	14.230,65 €	78.915,44 €
Vrednost brez DDV	15.370,00 €	3.057,00 €	77.975,80 €	0,00 €	96.402,80 €	21.208,62 €	117.611,42 €
DDV	3.381,40 €	672,54 €	17.154,68 €	0,00 €	21.208,62 €		
SKUPAJ	18.751,40 €	3.729,54 €	95.130,48 €	0,00 €	117.611,42 €		

Mestna občina Ptuj in občina Markovci bosta izvedli odseka kolesarske povezave predvidena v projektu z lastnimi sredstvi oziroma sredstvi proračuna Republike Slovenije.

- Mestna občina Ptuj v okviru Sporazuma o sofinanciranju ureditve površin za pešce in kolesarje in ureditve opornega zidu ob regionalni cesti R1-228/1291 Spuhlja-Zavrč v naselju Spuhlja (podpis sporazuma je v teku)
- Občina Markovci v okviru Sporazuma o sofinanciranju izgradnje steze pa pešce in kolesarje ob državni cesti R1-228, odsek 1291 Spuhlja-Zavrč, od km 0+883 do km 2+290, DRSI št: 2431-17-001221/0 (sporazum podpisan)
- Občina Markovci: Steza za pešce in kolesarje, ob državni cesti R-228, odsek 1291 Spuhlja - Zavrč, od km 4+180 do 4+780 – lastna sredstva, projektiranje v teku

7.7 Predvideni viri financiranja po tekočih cenah

Tabela 17: Viri financiranja po letih za celoten projekt

Viri financiranja	2019	2020	2021	2022	Skupaj	Delež
Sredstva Občin	55.351,40 €	115.615,74 €	-8.631,54 €	24.316,99 €	186.652,59 €	18,03%
ESRR	0,00 €	0,00 €	590.311,27 €	88.425,43 €	678.736,70 €	65,57%
RS	0,00 €	0,00 €	147.577,82 €	22.106,36 €	169.684,18 €	16,39%
Skupaj	55.351,40 €	115.615,74 €	729.257,54 €	134.848,79 €	1.035.073,47 €	100,00%

Tabela 18: Viri financiranja po letih za občino Cirkulane

Vire financiranja	2019	2020	2021	2022	Skupaj	Delež
Občina Cirkulane	36.600,00 €	111.886,20 €	-7.359,22 €	24.316,99 €	165.443,98 €	18,03%
ESRR	0,00 €	0,00 €	513.189,02 €	88.425,43 €	601.614,46 €	65,57%
RS	0,00 €	0,00 €	128.297,26 €	22.106,36 €	150.403,61 €	16,39%
Skupaj	36.600,00 €	111.886,20 €	634.127,06 €	134.848,79 €	917.462,05 €	100,00%

Tabela 19: Viri financiranja po letih za občino Gorišnica

Vire financiranja	2019	2020	2021	2022	Skupaj	Delež
Občina Gorišnica	18.751,40 €	3.729,54 €	-1.272,32 €	0,00 €	21.208,62 €	18,03%
ESRR	0,00 €	0,00 €	77.122,24 €	0,00 €	77.122,24 €	65,57%
RS	0,00 €	0,00 €	19.280,56 €	0,00 €	19.280,56 €	16,39%
Skupaj	18.751,40 €	3.729,54 €	95.130,48 €	0,00 €	117.611,42 €	100,00%

Mestna občina Ptuj in občina Markovci bosta izvedli odseka kolesarske povezave predvidena v projektu z lastnimi sredstvi oziroma sredstvi proračuna Republike Slovenije.

- Mestna občina Ptuj v okviru Sporazuma o sofinanciranju ureditve površin za pešce in kolesarje in ureditve opornega zidu ob regionalni cesti R1-228/1291 Spuhlja–Zavrč v naselju Spuhlja (podpis sporazuma je v teku)
- Občina Markovci v okviru Sporazuma o sofinanciranju izgradnje steze pa pešce in kolesarje ob državni cesti R1-228, odsek 1291 Spuhlja-Zavrč, od km 0+883 do km 2+290, DRSI št: 2431-17-001221/0 (sporazum podpisan)
- Občina Markovci: Steza za pešce in kolesarje, ob državni cesti R-228, odsek 1291 Spuhlja - Zavrč, od km 4+180 do 4+780 – lastna sredstva, projektiranje v teku
- Od naselja Stojnci do meje z občino Gorišnica ob R1-228, odsek 1291 Spuhlja – Zavrč od km 7+190 do km 7+800 – lastna sredstva, projektiranje v teku



13.

**PREDLOG SKLEPA O POTRĐITVI OCENE
IZVAJANJA OBČINSKEGA PROGRAMA
VARNOSTI OBČINE GORIŠNICA V LETU 2018**



OBČINA GORIŠNICA

Gorišnica 83a
2272 Gorišnica
02 743 11 11
02 743 11 20
obcina@gorisnica.eu

Številka: 223-8/2010-11

Datum: 16. 5. 2019

OBČINSKEMU SVETU OBČINE GORIŠNICA

ZADEVA: Predlog Sklepa o potrditvi Ocene izvajanja Občinskega programa varnosti občine Gorišnica v letu 2018

Na podlagi 73. člena Statuta Občine Gorišnica (Uradno glasilo slovenskih občin, št. 57/17) in 73. člena Poslovnika Občinskega sveta Občine Gorišnica (Uradno glasilo slovenskih občin, št. 25/06) predlagam Občinskemu svetu Občine Gorišnica v obravnavo in sprejem predlog Sklepa o potrditvi Ocene izvajanja Občinskega programa varnosti občine Gorišnica v letu 2018.

Jožef KOKOT
župan
Občine Gorišnica

Priloga:

- Predlog sklepa z obrazložitvijo
- Ocena in poročilo o izvajanju Občinskega programa varnosti občine Gorišnica za leto 2018

Na podlagi 16. člena Statuta občine Gorišnica (Uradno glasilo slovenskih občin, št. 57/17) in tretjega odstavka 6. člena Zakona o občinskem redarstvu (Uradni list RS, št. 139/06 in 9/17; ZORed) je Občinski svet Občine Gorišnica na seji dne _____ sprejel naslednji

SKLEP

O OCENI IZVAJANJA OBČINSKEGA PROGRAMA VARNOSTI OBČINE GORIŠNICA V LETU 2018

1.

Občinski svet Občine Gorišnica ocenjuje, da so bili doseženi zastavljeni cilji Občinskega programa varnosti Občine Gorišnica za leto 2018.

2.

Ta sklep začne veljati petnajst dni bo objavi v Uradnem glasilu slovenskih občin.

Številka:

Datum:

OBRAZLOŽITEV:

Občinski program varnosti (v nadaljevanju: OPV) je Občinski svet Občine Gorišnica sprejel 25. 11. 2008.

Ker je minilo obdobje enega leta od zadnje ocenitve izvajanja Občinskega programa varnosti, je potrebno v skladu z določili tretjega odstavka 6. člena ZORed-a ponovno oceniti njegovo izvajanje.

Ocenitev izvajanja OPV-ja je pripravljena na podlagi poročila občinskega redarstva za preteklo leto in trendov varnostnih pojavov na območju Občine Gorišnica za leto 2018, sprejetih od Policijske postaje Gorišnica.

V skladu z ZORed-om in navodili Službe Vlade RS za lokalno samoupravo in regionalno politiko, številka 540/09-030-1/2010-8 z dne 8.1.2010 mora oceno izvajanja občinskega programa varnosti na predlog župana sprejeti na svoji seji Občinski svet.

Občinskemu svetu Občine Gorišnica predlagam, da po obravnavi sprejme Sklep o Oceni izvajanja Občinskega programa varnosti Občine Gorišnica v letu 2018.

Pripravil:

Robert Brkič

Jožef KOKOT
župan
Občine Gorišnica



Številka : 223-8/2010-11
Datum : 16. 5. 2019

**OCENA IN POROČILO O
IZVAJANJU OBČINSKEGA PROGRAMA VARNOSTI
OBČINE GORIŠNICA V LETU 2018**

MAJ, 2019

Na podlagi tretjega odstavka 6. člena Zakona o občinskem redarstvu (Uradni list RS, št. 139/06 in 9/17; ZORed), je Občinski svet Občine Gorišnica na svoji redni seji dne _____ 2019 sprejel

OCENO IZVAJANJA OBČINSKEGA PROGRAMA VARNOSTI OBČINE GORIŠNICA

Pravna podlaga

Občinski program varnosti Občine Gorišnica, je temeljni strateški dokument trajne narave, v katerem so opredeljena izhodišča za zagotavljanje varnega in kvalitetnega življenja prebivalcev občine. Namen programa varnosti Občine Gorišnica je določiti enotne kriterije za zagotavljanje javne varnosti v Občini Gorišnica in opredeliti ukrepe, ki zagotavljajo javno varnost na območju občine.

Določila prvega odstavka 6. člena Zakona o občinskem redarstvu opredeljujejo občinski svet, kot občinski organ, ki na predlog župana sprejme občinski program varnosti, s katerim na podlagi ocene varnostnih razmer v občini podrobneje določi vrsto in obseg nalog občinskega redarstva.

Ker je minilo obdobje enega leta od zadnje ocenitve izvajanja tega programa varnosti, je potrebno v skladu z določili tretjega odstavka, 6. člena ZORed-a ponovno oceniti njegovo izvajanje.

To pomeni, da ne gre zgolj za oceno uresničevanja zapisanih nalog, naloženih občinskim redarjem temveč tudi obnavljanje programa in sprejem novih usmeritev za naslednje enoletno obdobje. Program varnosti je potrebno obnoviti z novo oceno varnostnih razmer, novimi usmeritvami in novimi konkretnejšimi vsebinami glede vrste in obsega nalog občinskih redarjev.

V skladu z ZoRed-om in navodili Službe Vlade RS za lokalno samoupravo in regionalno politiko, št. 540/09-030-1/2010-8, z dne 8. 1. 2010 mora oceno izvajanja občinskega programa varnosti na predlog župana sprejeti na svoji seji občinski svet.

1. POROČILO O DELU MEDOBČINSKEGA REDARSTVA NA OBMOČJU OBČINE GORIŠNICA V LETU 2018

V skladu s tretjim odstavkom 6. člena Zakona o občinskem redarstvu (Uradni list RS, št. 139/06 in 9/17, v nadaljevanju: ZORed), podajamo oceno izvajanja Občinskega programa varnosti Občine Gorišnica v letu 2018.

V letu 2018 smo izvajali naloge, ki smo si jih zadali v Programu dela Medobčinskega redarstva za leto 2018. Poleg tega smo sledili osnovnim smernicam za delo na terenu sprejetih s strani župana, direktorja občinske uprave, občinskih svetnikov in drugih organov soodgovornih za varnost na območju občine.

V programu so bili posebej poudarjeni naslednji cilji:

- preventivno delovanje na področju prometne in splošne varnosti, vključevanje v vse preventivne akcije organizirane s strani države ali lokalne skupnosti,
- intenzivnejše izvajanje nalog občinskih redarjev na področju vzdrževanja javnega reda in miru na območju Občine Gorišnica, kar pomeni delo tudi v nočnem času in ob dela prostih dnevih, predvsem v času, ko se na območju občine izvajajo javne prireditve katerih organizator je Občina Gorišnica in kadar so organizirani večji glasbeni koncerti v Športni dvorani Gorišnica,
- sodelovanje s policijo, inšpekcijskimi službami in občinskimi organi, ki so odgovorni za splošno in prometno varnost na območju Občine Gorišnica. Posebej okrepiti opazovalno službo na točkah, kjer se zbira mladina in posredovati čim bolj kvalitetne in uporabne podatke drugim organom,

V letu 2018 smo poleg nadzora nad mirujočim prometom intenzivno izvajali tudi naslednje aktivnosti:

- sodelovanje v preventivnih akcijah usmerjenih v varstvo najšibkejših udeležencev v cestnem prometu,
- umirjanje hitrosti vožnje z našo preventivno prisotnostjo na kritičnih točkah,
- nadzor nad stanjem cest in prometne signalizacije,
- zagotavljanje kvalitetnejšega pretoka informacij med organi, kakor tudi med redarstvom in občani,
- izvajanje nalog na odpravi ali zmanjšanju števila kršitev, ki so posebej moteči za večino občanov, kot so pobiranje pasjih iztrebkov in vodenje psa na povodcu.

a) Nadzor nad prometom v Občini Gorišnica

Del svojega delovnega časa občinski redarji še naprej posvečamo nadzoru nad mirujočim prometom, vendar je ta segment našega dela iz leta v leto manjši, v primerjavi z drugimi nalogami. Posebej to velja za izvajanje naših nalog v občinah, kjer ni urejenih plačljivih parkirišč in kjer problematika napačnega parkiranja bistveno ne vpliva na varnost cestnega prometa. Tudi sam nadzor nad mirujočim prometom ni več zgolj nadzor, izrekanje glob ali opozoril, temveč je to splet več aktivnosti povezanih v osnovni cilj, to je izboljšanje stanja.

V Občini Gorišnica redarska služba opravlja preventivne ogleda in izvaja nadzor nad spoštovanjem cestno prometnih predpisov v zvezi s parkiranjem vozil in upoštevanjem prometne signalizacije. Tovrstna problematika se občasno ugotavlja na območju naselja Gorišnica.

Prav tako smo opravljali naloge na problematiki, ki so jo izpostavili občinski svetniki, kot je večja prisotnost na cestah, na katere se vključujejo delovni stroji in traktorji neposredno z obdelovalnih kmetijskih površin, nadzor nad parkiranjem in vožnjo v okolici pokopališča, povečali smo prisotnost in nadzor na varnih šolskih poteh skozi celotno šolsko obdobje.

Na področju varnosti cestnega prometa, ki ga urejata Zakon o pravilih cestnega prometa (ZPrCP-UPB2) in Zakon o cestah (ZCes), smo v letu 2018 ugotovili **44** kršitev (v letu 2017-49).

Pred začetkom šolskega leta smo pripravili načrt prisotnosti za sodelovanje pri zagotavljanju varnosti na šolski poti za mesec september 2018. Težišče je bilo na nadzoru prehodnosti šolskih poti (preprečevanje parkiranja vozil na pločnikih, parkiranje na trgu pred občino in na prehodih za pešce), preprečevanju nepotrebnih manevrov z vozilom v okolici šole, prečkanje ceste preko označenega prehoda za pešce, uporaba varnostnega pasu in uporaba otroških sedežev pri prevozu otrok, ter uporaba rumenih rutic za otroke 1. in 2. razreda.

V času izvajanja te aktivnosti smo v okolici OŠ Gorišnica izrekli **17 opozoril**, staršem ali skrbnikom, ki so svoje otroke pripeljali v šolo zaradi naslednjih ugotovljenih prekrškov:

- nepravilna uporaba mobitela med vožnjo (2),
- prečkanje lokalne ceste izven prehoda za pešce (7),
- nepravilno parkiranje na avtobusnem obračališču (1),
- parkiranje, kjer je s prometnim znakom ali splošnim predpisom to prepovedano, kjer gre za parkiranje na pločniku ob pošti in kjer poteka varna šolska pot (7).

Najpogosteje zaznana kršitev je prečkanje ceste izven prehoda za pešce in parkiranje na pločniku v času izvajanja dostave.

Ugotovili smo, da večji del mladostnikov in odraslih dobro poskrbi za svojo vidnost, ko se sprehaja v mraku po prometnih površinah, kjer ni posebej urejenih površin za pešce. Občane smo opozarjali na nevarnost in jim razdeljevali kresničke in odsevne trakove. Za tovrstne prekrške smo izrekli **3 opozorila peščem**.

Na področju prometa smo ugotovili še naslednje kršitve, ki smo jih z opozorili želeli odpraviti :

- parkiranje na intervencijski poti izza OŠ Gorišnica in nepravilna smer vožnje (**4**),
- parkiranje na rezerviranih parkirnih mestih ob stavbi občine (**6**),
- parkiranje izven parkirnih mest na parkiriščih okoli osrednjega trga v Gorišnici ali na površini pred gostinskim lokalom in onemogočanje izvoza vozilom stanovalcev te ulice (**5**),
- vožnja v napačno smer okoli osrednjega trga v Gorišnici (**8**),
- parkiranje na parkirnih prostorih namenjenih invalidom (**1**).

Zgoraj navedene kršitve so ponavljajoče in ocenjujemo, da jih zgolj z opozarjanjem ne moremo preprečiti ali odpraviti, zato smo v nekaj primerih morali pristopiti tudi k izrekanju sankcij in smo izdali dva plačilna naloga zaradi nepravilnega parkiranja

okolih osrednjega trga in en plačilni nalog zaradi parkiranja na parkirnem prostoru namenjenem invalidom.

b) Nadzor hitrosti vožnje s samodejno merilno napravo

V letu 2018 nadzora hitrosti vožnje s samodejno merilno napravo, ki prekrške slikovno dokumentira na območju Občine Gorišnica nismo izvajali, saj po naših ugotovitvah in po mnenju odgovornih oseb občine to v dovolj velikem obsegu že izvaja policija.

c) Nadzor nad javnim redom in mirom v občini Gorišnica

V pozno popoldanskem in nočnem času opravljamo nadzor po točkah, kjer se občasno zbirajo mladostniki na območju celotnega naselja Gorišnica, predvsem pa v okolici športne dvorane in OŠ in okolici pokopališča. Občasno opravljamo nadzor na cesti ob kanalu v smeri Formina, kjer se občasno zbirajo mlajše osebe vendar kršitev JRM nismo ugotovili. Prav tako smo občasno izvajali preventivne nadzore na območju naselja Zamušani, na območju športnega igrišča in gasilskega doma ter v okolici lokala Guma bar.

Prijav občanov zaradi kršitev določb Zakona o varstvu javnega reda in miru ali Zakona o zaščiti živali nismo sprejeli.

Sodelovali smo na javnih prireditvah na območju občine, katerih organizator je bila Občina Gorišnica. Bili smo prisotni na zaporah ali smo izvajali druge sprejete naloge v skladu z našimi pristojnostmi.

Z vsemi aktivnostmi načrtujemo nadaljevati v letu 2019.

Drugih posebnosti nismo zaznali.

d) Cilji, ki jih želimo doseči v letu 2019 so:

- Z rednimi redarskimi obhodi (peš ali z vozilom) zagotoviti prisotnost v vseh delih naše krajevne pristojnosti. Potrudili se bomo poboljšati stanje na področju spoštovanja prometne signalizacije, predvsem omejitvi vožnje za posamezne vrste vozil in omejitve prometa vozil zaradi preseganja največje skupne mase vozila na lokalnih cestah,
- Neposredno ali preko medijev (predvsem lokalnih glasil) obveščati občane o novostih na področju zakonodaje, ki ureja našo stvarno pristojnost ter jim nuditi druge koristne informacije, ki bi jih sami težko zasledili,
- Spremljati novosti na področju zakonodaje, dajati pripombe in pobude za izboljšavo zakonskih določb oziroma odpravo pomanjkljivosti, ter v določenih zadevah slediti dosednji praksi pri vodenju in odločanju v prekrškovnem postopku.
- Nadaljevali bomo s sodelovanjem v akcijah, ki se bodo izvajale na območju Občine Gorišnica in na območju drugih občin, kjer smo krajevno pristojni, kot so »Varna šolska pot«, »Bodi preVIDEN«, »Kolesar« in »Varnostni pas« in druge.

2. ORGANIZIRANOST, KADROVSKA SESTAVA IN VODENJE MEDOBČINSKEGA REDARSTVA

Organiziranost redarske službe je bila izvedena na podlagi sprejetega Odloka o ustanovitvi organov Skupne občinske uprave občin v Spodnjem Podravju in pred tem odlokom veljavnih odlokov o ustanovitvi skupne občinske uprave občin ustanoviteljic.

Iz omenjenega akta je razvidna ustanovitev Medobčinskega redarstva občin ustanoviteljic Skupne občinske uprave občin v Spodnjem Podravju, kot tudi delovanje redarjev v okviru ustanovljenega medobčinskega redarstva, njihove pristojnosti in naloge. Poleg nalog, ki jih redar izvaja v skladu z Zakonom o občinskem redarstvu, Zakonom o pravilih cestnega prometa, Zakonom o varstvu javnega reda in miru, Zakonom o prekrških, Zakonom o zaščiti živali in drugimi zakoni, kot tudi akti in predpisi občin, opravlja tudi naloge s področja nudenja pomoči občinskemu inšpektorju.

V Medobčinskem redarstvu je sistemiziranih 11 delovnih mest po naslednjem:

- vodja medobčinskih redarjev
- devet občinskih redarjev
- prekrškovni organ VII. stopnje

Naloge občinskega redarstva v vseh občinah iz naše krajevne pristojnosti opravljajo trije medobčinski redarji in vodja, ostali občinski redarji/redarke izvajajo naloge na območju Mestne občine Ptuj.

Medobčinsko redarstvo mora pri izvrševanju upravnih nalog ravnati po usmeritvah župana in nalogah direktorja občinske uprave oziroma druge, s strani župana pooblaščen osebe občinske uprave tiste občine, v katero krajevno pristojnost zadeva spada, skladno s predpisi, ki urejajo občinsko redarstvo, glede splošnih vprašanj organiziranja in delovanja uprave pa po skupnih usmeritvah županov občin. Delo redarjev je načrtovano preko mesečnih in tedenskih načrtov dela v katerih so bile upoštevane tudi pobude sprejete s strani občanov, sugestije in predlogi za učinkovito delo s strani predstavnikov policije, ter predlogi in zahteve pooblaščenih oseb občin v naši krajevni pristojnosti.

3. POGOJI ZA DELOVANJE MEDOBČINSKEGA REDARSTVA (PROSTORI, OPREMA, VOZILA, SREDSTVA ZVEZ)

Med materialne in druge pogoje za delovanje redarstva in redarjev lahko uvrščamo prostore redarske službe, opremo, ki jo uporabljajo redarji, uniformo, simbole in oznake redarstva ter službeno izkaznico redarjev. Opremo redarjev določa Pravilnik o opremi in načinu uporabe opreme občinskih redarjev (Uradni list RS, šte. 78/07), uniformo, simbole in oznake ter službeno izkaznico pa določa Pravilnik o enotni uniformi, označbah in službeni izkaznici občinskih redarjev (Uradni list RS št. 103/07 in 64/10), ki ga je izdal minister za notranje zadeve.

Občinski redarji imajo pripadajočo osebno in kolektivno opremo (v skladu s pravilniki, ki urejajo to področje).

Sredstva zveze z občinskimi redarji na terenu so mobilni telefoni.

Lastne samodejne merilne naprave za nadzor hitrosti vožnje (radar) nimamo in je v tekočem letu ne načrtujemo kupiti. Samodejno merilno napravo bomo imeli v najemu.

Za izvajanje svojih nalog imamo na razpolago dva označena vozila medobčinskega redarstva in tri službena kolesa.

Od delovnih sredstev imamo službeni telefon (dežurni telefon), ki ga ima pri sebi službujoča patrulja ali občinski redar posameznik na terenu. Telefonsko številko 031 777 311 smo objavili v lokalnih medijih.

4. OBVEŠČANJE O ZADRŽANJU IN UPORABI PRISILNIH SREDSTEV

O izvedbi pooblastila varnostnega pregleda, zadržanja osebe in uporabi prisilnih sredstev mora občinski redar napisati poročilo in ga predložiti v pregled vodji redarstva oziroma svojemu nadrejenemu ali osebi, ki jo ta pooblasti.

V primeru, da je osebi med postopkom povzročena telesna poškodba ali smrt, je vodja redarstva dolžan nemudoma oziroma takoj obvestiti župana občine, oz. osebo, ki jo ta pooblasti.

V obvestilu županu mora vodja redarske službe navesti podatke o osebi, razlogu, času in kraju zadržanja, uporabi prisilnega sredstva, vrste uporabljenega prisilnega sredstva ter podatke o drugih okoliščinah in dejstvih, ki so pomembna za oceno zakonitosti in strokovnosti ravnanja občinskega redarja.

V letu 2018 na območju Občine Gorišnica, ki ga pokriva Medobčinsko redarstvo SOU SP, niso bila uporabljena prisilna sredstva.

5. ZAKLJUČEK

Ocena izvajanja občinskega programa varnosti je pokazala zadovoljivo stanje na tem področju, predvsem pa potrebo po nadaljnji krepitvi in intenziviranju dela občinskih redarjev tudi v nočnem času. Za doseg ciljev, zadanih ob sprejemu Občinskega programa varnosti Občine Gorišnica, bo v tekočem letu potrebna njihova nadaljnja angažiranost, strokovnost in učinkovitost, sicer brez novih kadrovskih okrepitev. Pričakuje se večja prisotnost občinskih redarjev v času izvajanja javnih prireditev posebej tistih ki jih organizira Občina Gorišnica, ter večja prisotnost ob petkih v pozno popoldanskem ter v nočnem času v noči, ki ji sledi dela prost dan.

Prav tako se od redarske službe pričakuje še intenzivnejše preventivno delovanje, usmerjeno k varstvu pešcev in kolesarjev. Pričakovano je, da bodo z opozorili, razgovori ali nasveti odpravili tiste prekrške, ki bi lahko negativno vplivali na prometno varnost v občini.

Potrebno je zagotoviti stalni nadzor nad prometno varnostjo v centru naselja Gorišnica tako na področju mirujočega kot dinamičnega prometa. Prav tako pričakujemo ustrezno prisotnost redarjev na odsekih, kjer se bo izvajala gradnja ali sanacija občinskih cest ali bi bilo v njeni neposredni bližini gradbišče, ki bi lahko negativno vplivalo na prometno ali splošno varnost občanov in občank.

V skladu z zgoraj prikazano oceno varnostnih razmer, ki je sestavljena in usklajena z redarsko službo, policijo ter drugimi subjekti, ki v občini delujejo na področju varnosti,

je utemeljen predlog po angažiranju redarjev na območju občine Gorišnica in njihovem usklajenem delovanju s predstavniki Policijske postaje Gorišnica, ter drugimi subjekti v občini, ki lahko na tem področju dajo svoj prispevek.

Pripravil:
Robert Brkič,
vodja Medobčinskega redarstva

Občina Gorišnica
župan
Jožef KOKOT



14.

OBRAVNAVA VLOG

PREDLOG SKLEPA

Člani Odbora za negospodarstvo in javne službe družbenih dejavnosti so bili seznanjeni s prispelimi vlogami:

- Marija Korpar (nakup drv), Vesna Vogrinčič Šegula (plačilo vrtca) – predlagajo, da se jih napoti na CSD
- Športno društvo Moškanjci (karnevalska skupina), Društvo upokojencev Muretinci (delovanje društva), Društvo Sonček (donacija), Medobčinsko društvo invalidov Ptuj (sofinancir. programa) – vlogam se ne ugodí, saj ni predvidenih sredstev v proračunu
- Društvo upokojencev Muretinci (nakup zaščitnih preprog kegljišča) – predlagajo, da se financira iz postavke delovanje vaških odborov (VO Muretinci)
- Kulturno društvo Odpev (sofinanciranje stroškov gostovanja v Zadru) – se ne ugodí, saj je društvo financirano na podlagi javnega razpisa za kulturo
- Aeroklub Ptuj (državno prvenstvo v Moškanjcih) – predlagajo, da se iz PP promocija občine nakaže 500 eur,
- Območno združenje RK (sofinancir. programa) – predlagajo, da se podpiše pogodba za leto 2019 v znesku 2.000 eur (od tega 500 eur za RK Gorišnica)



15.

PREDLOGI IN VPRAŠANJA

